



**KitchenAid**

2023/24 COLLECTION

EXCELENTES INGREDIENTES,  
PASIÓN SIN LÍMITES,  
TECNOLOGÍA PUNTA,  
DISEÑO ICÓNICO,  
Y EMOCIONES.

Esta es la receta  
por la que sentimos verdadera pasión.



**KitchenAid**

KITCHENAID

## SIEMPRE HAY ALGO NUEVO QUE DESCUBRIR Y CREAR EN TU COCINA

Por la forma de sostener un cuchillo y seleccionar los ingredientes, por su siempre creciente colección de libros de cocina, especias y utensilios.

Todas estas señales y actitud siempre identifican lo mismo -

*es una persona con una pasión seria por la cocina.*

Las electrodomésticos de KitchenAid están hechos para las personas creativas.

Con la intención de empoderarlas, están diseñados para explorar sin compromisos.



## LOS INGREDIENTES DE LA MARCA KITCHENAID

*Empower  
Makers*

*Build for  
Exploration*

*Design without Compromise*

INSPIRADA EN  
PROFESIONALES

---

RESULTADOS  
EXCEPCIONALES  
EN TU HOGAR



*Los electrodomésticos KitchenAid  
encienden la luz de la creatividad  
haciendo del desempeño profesional  
una experiencia cotidiana.*

---

Apoyan a las personas creativas en cada  
paso, desvío o retroceso de su viaje  
alrededor de los ingredientes.

Los electrodomésticos KitchenAid  
se desarrollan teniendo en cuenta las  
tendencias culinarias: para las personas  
creativas, esto significa encontrar la  
perfección para dar vida a cualquier  
inspiración o receta.

KITCHENAID PILARES DE LA MARCA

## BUILD FOR EXPLORATION



*El paladar evoluciona.  
Cambian las preferencias.  
Y también los electrodomésticos  
KitchenAid.*

---

Gracias a una historia centenaria de investigación, ingeniería y experiencia, los electrodomésticos estarán a la altura de cada idea, desafío o inspiración que te vengan a la mente.

Desde el primer corte hasta el toque final, son los aliados culinarios perfectos: aquellos que te permiten cumplir con tu visión creativa.



*Un viaje  
de descubrimiento  
inspirador*

2023/24 COLLECTION



*Descubre  
la experiencia culinaria  
que empieza en tu cocina.*

BLACK STEEL COLLECTION 12

HORNOS 16

INDUCCIÓN 56

CAMPANAS 74

FRIGORÍFICOS 82

LAVAVAJILLAS 124

MÁS INFORMACIÓN 136

**KitchenAid**





## BLACK STEEL COLLECTION

---

*LLeva tu pasión  
a una nueva  
dimensión*

*Crea un espacio especial para  
alimentar tu pasión por la cocina.  
Entra en un mundo atemporal,  
lleno de infinitas posibilidades.*

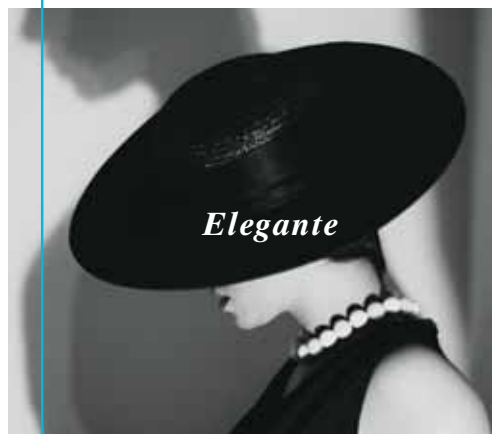

*Elegante*



*Carácter propio*



*Clásico*



### NEGRO MATE TEXTURA

No es una cuestión de color. Es una cuestión de textura, se trata de empujar los límites de lo que entendemos por belleza. El suave metal cepillado de acero inoxidable negro, combinado con detalles pulidos y mandos con textura satinada, es un valor añadido para cualquier cocina.



### ANTIHUELLAS FÁCIL LIMPIEZA

El efecto cálido y único es asombroso y está diseñado para permanecer así con el acabado Antihuellas. La tecnología Antihuellas protege los electrodomésticos de las huellas dactilares y las manchas para ofrecerte una cocina fácil de limpiar, lista para tu próxima receta excepcional.

*“En el teatro del cielo la luz juega sobre un escenario negro.”*  
**Andrea Gentilini**

---

*Hemos tomado todo lo que admiras  
en acero inoxidable y lo hemos vestido de negro.*



Combinando un color premium con características de diseño de primer nivel, la nueva línea de KitchenAid en acero inoxidable negro es una alternativa más suave y cálida a los electrodomésticos tradicionales en acero inoxidable.

Diseñado para destacar solo o combinar con otros electrodomésticos de acero inoxidable y negro, el conjunto hace una declaración de audacia mientras complementa el diseño de tu cocina.



# HORNOS

## *Rendimiento y precisión en cada nivel*

*Los hornos KitchenAid te ofrecen  
el poder, la precisión y el espacio  
para dar vida a tus ideas culinarias.*



MULTIFUNCIÓN



HORNOS DE VAPOR



MICROONDAS

## *Tecnología innovadora en la punta de tus dedos*

*Los hornos KitchenAid superan todas las expectativas, con una  
funcionalidad incomparable que te ofrece el poder de crear platos  
excepcionales.*

*Solo añade tu inspiración.*





### ANTIUELLAS FÁCIL LIMPIEZA

Los hornos KitchenAid están diseñados para mantener ese aspecto de nuevo y perfecto con el paso del tiempo gracias a su acabado antiueallas y fácil limpieza. Esta tecnología permite una limpieza rápida y fácil, protegiendo los electrodomésticos de huellas dactilares y manchas, todo listo para tu próxima receta.

### COOL DOOR

Todos los hornos KitchenAid están equipados con el sistema Cool Door, que garantiza que la temperatura de la puerta del horno sea siempre segura para que tú y tus hijos la toquen, sin importar lo que estés preparando.

Esta valiosa pero discreta tecnología está diseñada para ofrecer un redimiento profesional súper seguro.

### SISTEMA SOFT-CLOSING

Gracias al sistema de cierre suave, la puerta se cierra siempre silenciosa y suavemente con solo un toque suave.

### FUNCIÓN PIROLÍTICA

Ahorre tiempo y esfuerzo con la función de limpieza pirolítica. La puerta del horno se bloquea y el interior se calienta hasta aproximadamente 500°C, convirtiendo los residuos de comida en cenizas, que simplemente se limpian cuando se enfrían.

## HORNOS MULTIFUNCIÓN

*Un mundo de posibilidades*



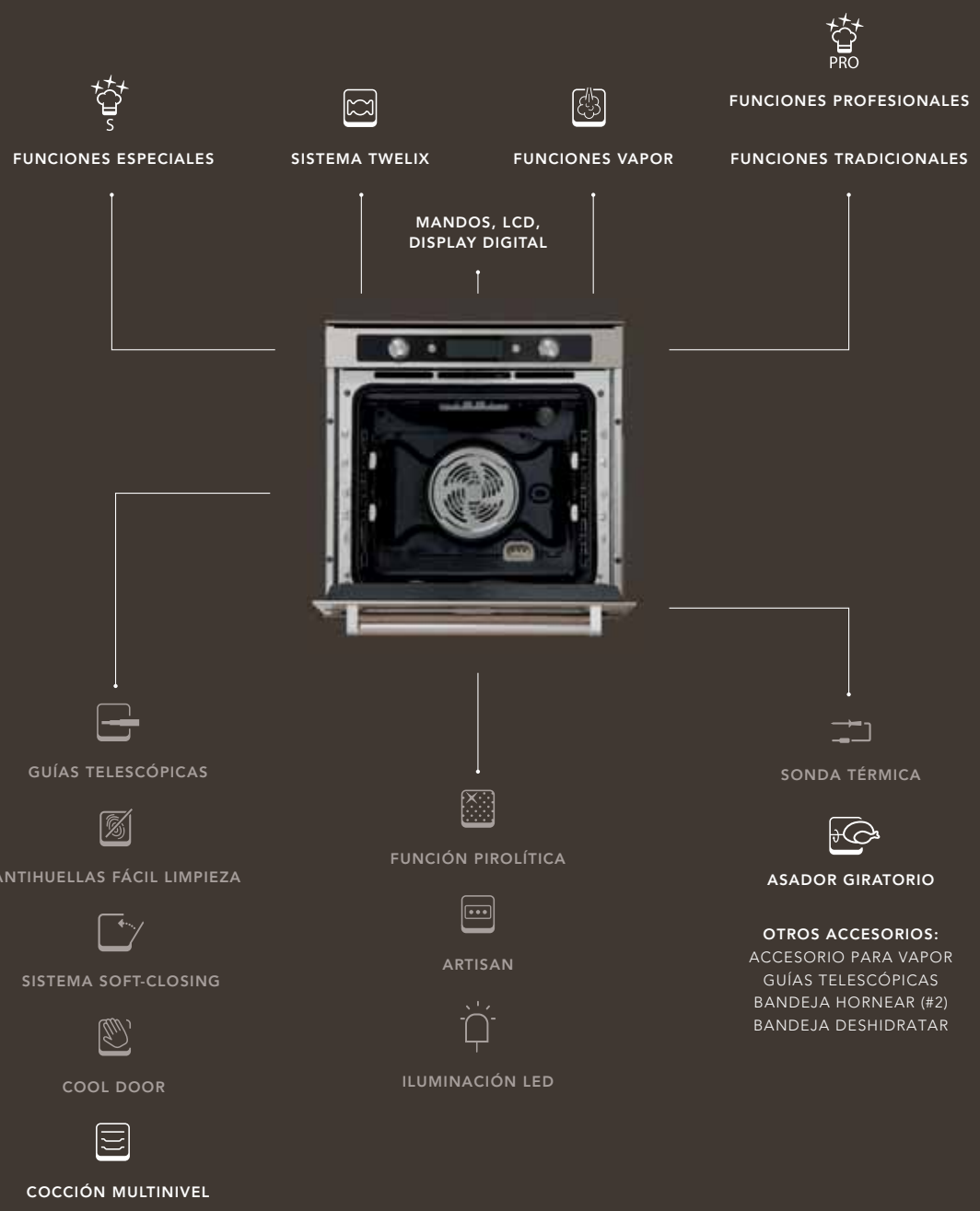

*Da rienda suelta a tu creatividad con una gran variedad de características para una experiencia culinaria perfecta y completa.*





## COCCIÓN MULTINIVEL

Con los hornos KitchenAid, puedes colocar los platos en tres niveles para que los alimentos se cocinen uniformemente con un dorado perfecto.

- NIVEL 01 
- NIVEL 02 
- NIVEL 03 
- NIVEL 04 
- NIVEL 05 



## ASADOR GIRATORIO

El asador giratorio asegura que la carne se cocine a la perfección. Excelente para cocinar grandes piezas, por ejemplo un pollo entero.

DISPONIBLE EN LOS SIGUIENTES MODELOS:

KOASPB 60600 / KOASP 60602

KOLSP 60602



## GUÍAS TELESCÓPICAS

Cada horno de convección KitchenAid viene con guías telescópicas, para deslizar las bandejas para degustar y sazonar más fácilmente.



## SONDA TÉRMICA

La sonda de térmica permite medir la temperatura interna exacta de los alimentos durante la cocción, entre 0° y 100°C. Con la posibilidad de programar el horno para que se apague automáticamente cuando se alcanza la temperatura elegida en el interior de los alimentos, se garantizan resultados de cocción perfectos en todo momento.

53°C	FILETE DE ATÚN
61°C	ASAR
70°C	COSTILLAS DE CERDO



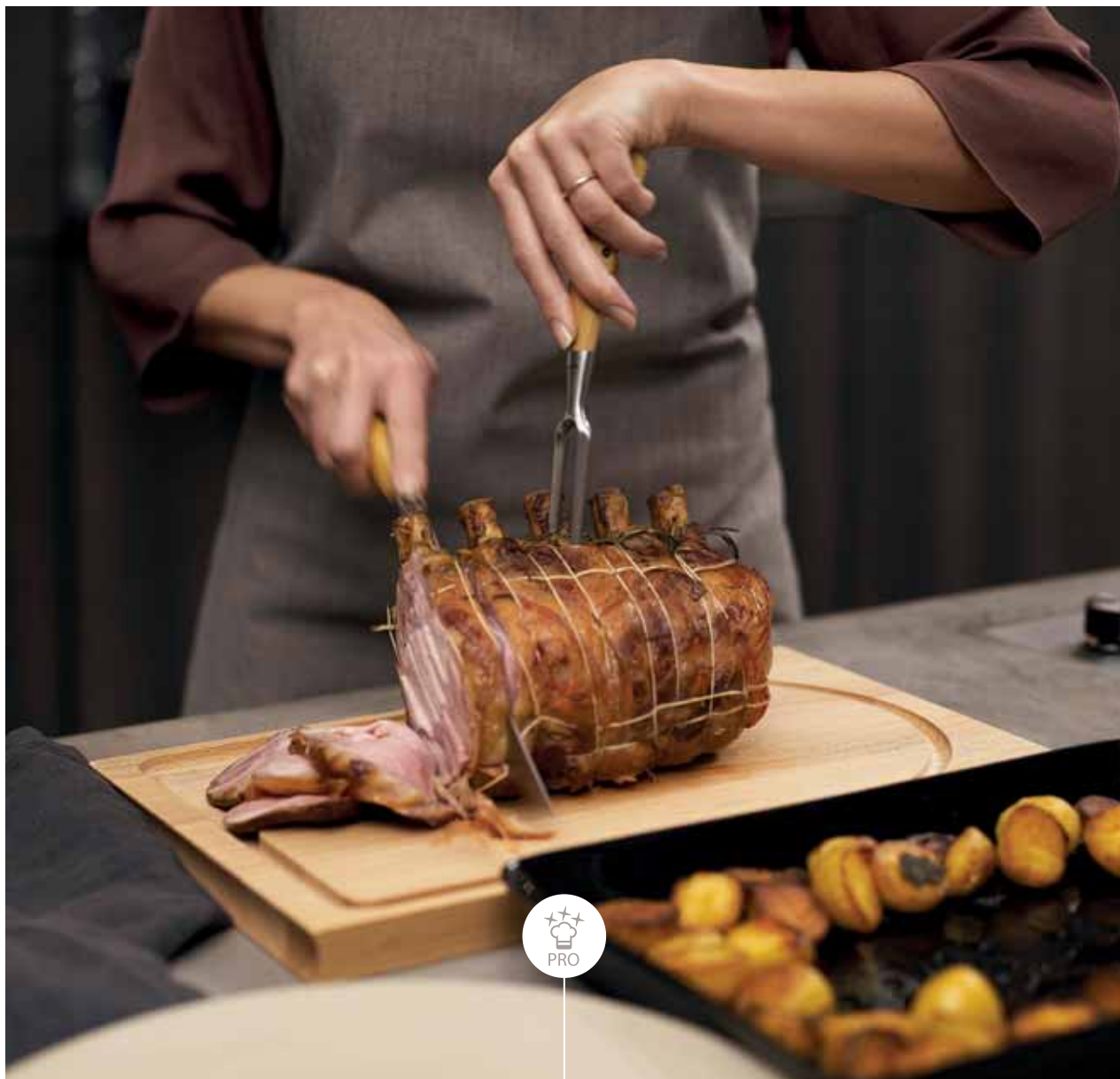

## FUNCIONES PROFESIONALES

*Funciones inspiradas en los profesionales al alcance de tus manos*

Los hornos KitchenAid ofrecen hasta 18 funciones profesionales que simulan los trucos y consejos de los mejores chefs y determinan qué funciones usar. El horno indicará en qué nivel colocar la

bandeja y ajustará cuando usar el ventilador y a qué temperatura cocinar recetas específicas mediante el uso de algoritmos inteligentes, lo que garantiza resultados de chef en todo momento.

## ASADO PRO

### **6 programas**

*Ternera / Cerdo*  
*Carne Asada Grande*  
*Carne Asada Mediana*  
*Pollo asado*  
*Pavo asado*  
*Personalizado*



FUNCIÓN PANADERÍA PRO

## PANADERÍA PRO

### **6 programas**

*Pan Tradicional*  
*Pan de malta*  
*Pizza de masa gruesa*  
*Pizza de masa delgada*  
*Quiche*  
*Baguette*



FUNCIÓN PASTELERÍA PRO

## PASTELERÍA PRO

### **5 programas**

*Pasta Choux*  
*Croissant*  
*Bizcocho*  
*Pastel de ciruela*  
*Masa quebrada*



## FUNCIONES ESPECIALES

*Baja temperatura, alta precisión*

Debido a que pueden cocinar a baja temperatura con extrema precisión, los hornos KitchenAid también pueden ayudar con preparaciones especiales que requieren temperaturas más bajas, como la cocción lenta, la deshidratación de frutas o verduras y la elaboración de yogur.

Las funciones de descongelar, fermentar masas y mantener caliente demuestran la increíble versatilidad de los hornos KitchenAid. Con la función fermentar masas (30° / 35° / 40°C) la temperatura se ajusta automáticamente según la cantidad de mantequilla en la masa.

DESCONGELAR

MANTENER CALIENTE

60°C

FERMENTAR MASAS

30 - 35 - 40°C

COCCIÓN LENTA

*Carne  
Pescado*

DESHIDRATAR

*Frutas  
Vegetales  
Champiñones*

YOGUR

50°C

TWELI-BASE

*Función  
solo disponible  
para hornos Twelix*

ECO-AIRE FORZADO

**FASES ALTERNAS  
ENCENDIDO / APAGADO**

*hasta un nivel de humedad del 12%*

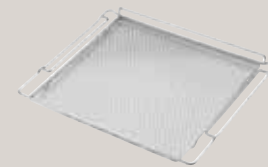
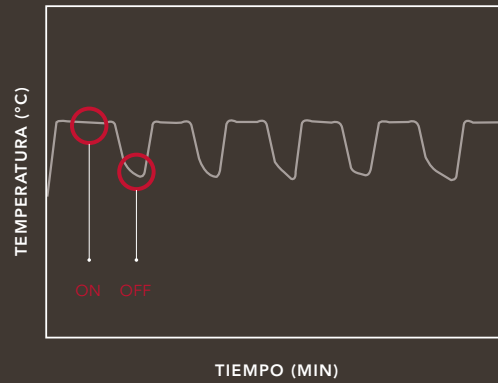

ACCESORIO DESHIDRATACIÓN

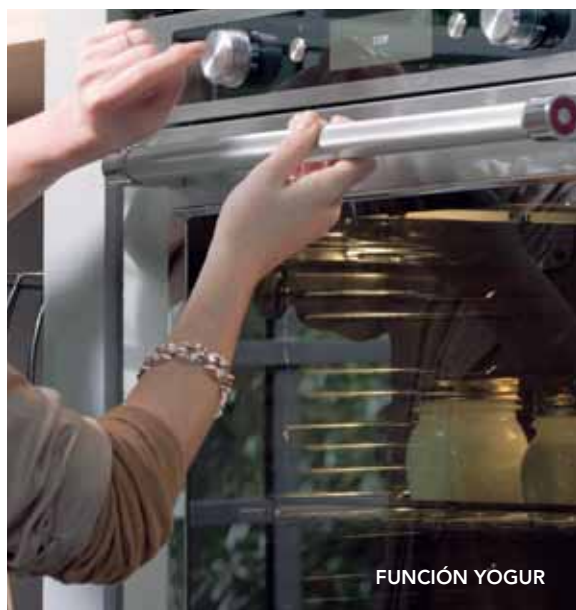

FUNCIÓN YOGUR

## HORNO TWELIX ARTISAN

*Cocción uniforme  
en los 3 niveles  
simultáneamente*



2-HÉLICES  
("TWELIX")  
SISTEMA DE  
CONVECCIÓN  
VENTILADOR  
ESPECIAL



DOBLE  
RESISTENCIA

CONTROLA  
INDEPENDIENTEMENTE  
LA DISTRIBUCIÓN  
PERFECTA  
DE TEMPERATURA  
EN TODOS LOS NIVELES

Con el horno Twelix Artisan ahora puedes cocinar con vapor en un horno de convección. Ofrece tres opciones de cocción diferentes en un solo horno: vapor puro, vapor asistido y convección.

El Twelix Artisan presenta detalles que marcan una verdadera diferencia en la cocina, como la sonda de temperatura especial que controla constantemente

la temperatura en el interior de los alimentos y la puerta con bisagras de cierre suave que se cierra siempre silenciosa y suavemente con solo un toque suave.

Cuando desarrollamos Twelix Artisan, recurrimos a expertos en tecnología culinaria para que nos asesoraran y lo pusimos a prueba por chefs de renombre para garantizar niveles de rendimiento dignos de un profesional.



TWELIX  
*sistema*



## Tecnología de convección Twelix

*La tecnología de convección Twelix optimiza radicalmente el flujo de aire y la distribución del calor dentro del horno. Además de reducir los tiempos de precalentamiento y cocción, esto también garantiza que el aire circule uniformemente y sus platos se cocinen adecuada y uniformemente.*



### TWELI-GRILL

#### *Función Tradicional*

Tweli-grill activa la resistencia circular inferior, así como la resistencia superior, lo que le permite asar dos bandejas al mismo tiempo.

Mientras se asa la comida en la bandeja superior, el calor distribuido por todo el horno comienza a cocinar los alimentos en la bandeja inferior. Simplemente cambie las bandejas a la mitad de la cocción y su comida estará perfectamente cocinada y asada con el grill en ambas bandejas al mismo tiempo.



### TWELI-BASE

#### *Función Especial*

La función Tweli-base calienta la resistencia circular inferior para ofrecer pasteles y pizzas perfectamente horneados e incluso delicias cocinadas en cazuela. A menudo, en los hornos tradicionales, la parte superior de platos como estos se puede cocinar pero la parte inferior permanece pálida y poco hecha. La función Tweli-base ofrece la mejor manera de terminar su ciclo de cocción y garantizar una base perfectamente horneada en todo momento.



### PURE STEAM

Simplemente elige los ingredientes y colócalos en la bandeja de vapor especialmente diseñada. El vapor se abre camino lentamente a través de los alimentos, cocinándolos todo a menos de 100°C, por lo que se conservan nutrientes, sabor y textura.

### APORTACIÓN DE VAPOR

El horno Twelix Artisan ofrece cinco funciones preprogramadas que combinan cocción por convección y vapor. Una vez que elegida la función, el horno establece automáticamente la temperatura correcta y la cantidad de vapor necesaria durante la cocción, asegurando que todo esté cocinado por fuera y tierno en el medio. La sexta función de vapor personalizado te brinda total libertad para configurar la temperatura y la intensidad del vapor tu mismo.



INSPIRADOS EN NUESTRA ICÓNICA BATIDORA, EN KITCHENAID TAMBIÉN HEMOS APLICADO NUESTRO CONCEPTO DE ACCESORIOS A NUESTROS HORNOS. EL ACCESORIO DE VAPOR SE PUEDE CONECTAR DENTRO DE LA PARTE POSTERIOR DEL HORNO, TRANSFORMANDO SU HORNO DE CONVECCIÓN EN TRES MODELOS DIFERENTES.



CONEXIÓN

+



ACCESORIO COCCIÓN VAPOR



Inox KitchenAid  
KOASP 60602

Negro - Inox  
KOASPB 60600

### HORNO TWELIX ARTISAN PIROLÍTICO

### HORNO TWELIX ARTISAN PIROLÍTICO

#### CARACTERÍSTICAS

**Sistema Twelix Vapor (100% + aportación) Multinivel Limpieza Piroclítica Puerta Soft Closing**

#### 18 Funciones Profesionales:

6 Funciones de Vapor Artisan  
6 Panadería  
5 Pastelería  
1 Función Artisan

#### CARACTERÍSTICAS

**Sistema Twelix Vapor (100% + aportación) Multinivel Limpieza Piroclítica Puerta Soft Closing**

#### 18 Funciones Profesionales:

6 Funciones de Vapor Artisan  
6 Panadería  
5 Pastelería  
1 Función Artisan

#### FUNCIONES

##### • 11 Funciones Especiales:

Twelix base  
Eco Aire Forzado  
Descongelación  
Mantener caliente (65°C)  
Deshidratar (3)  
Yogurt (50°C)  
Fermentar masas (40°C)  
Slow Cooking carne / pescado

##### • 7 Funciones Tradicionales:

Convencional  
Precalentamiento rápido  
Aire Forzado  
Grill  
Convección  
Turbo Grill  
Twelix Grill

#### FUNCIONES

##### • 11 Funciones Especiales:

Twelix base  
Eco Aire Forzado  
Descongelación  
Mantener caliente (65°C)  
Deshidratar (3)  
Yogurt (50°C)  
Fermentar masas (40°C)  
Slow Cooking carne / pescado

##### • 7 Funciones Tradicionales:

Convencional  
Precalentamiento rápido  
Aire Forzado  
Grill  
Convección  
Turbo Grill  
Twelix Grill

#### LIMPIEZA

Piroclítico

#### LIMPIEZA

Piroclítico

#### ACCESORIOS

Sonda de temperatura  
2 Rejillas  
2 Bandejas para hornear

Rejilla para deshidratar  
Asador giratorio  
2 Juegos de guías telescópicas  
KitchenAid accesorio Vapor

#### ACCESORIOS

Sonda de temperatura  
2 Rejillas  
2 Bandejas para hornear

Rejilla para deshidratar  
Asador giratorio  
2 Juegos de guías telescópicas  
KitchenAid accesorio Vapor

#### ESTÉTICA

LCD display, 2 mandos

Antihuellas - Fácil limpieza

#### ESTÉTICA

LCD display, 2 mandos

Antihuellas - Fácil limpieza

#### A+ clase energética

2 Luces interior halógenas  
Cavidad 73 L

Conexión eléctrica 3650 W

#### A+ clase energética

2 Luces interior halógenas  
Cavidad 73 L

Conexión eléctrica 3650 W



#### ACCESORIO DE VAPOR INCLUIDO

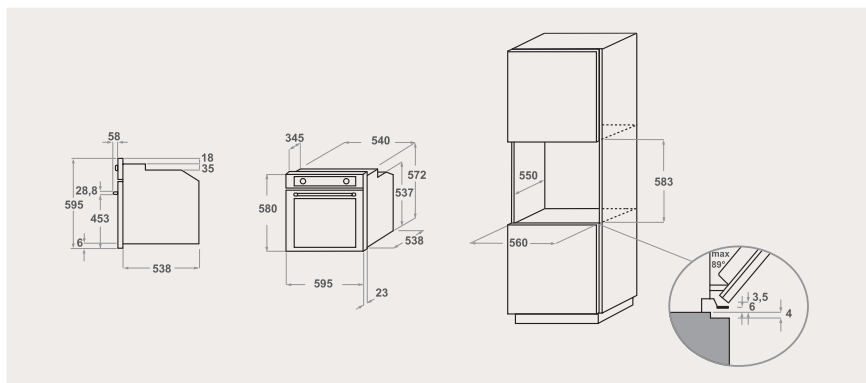

KOASP 60602 1.900,00 €

KOASPB 60600 1.945,00 €



Inox KitchenAid  
KOLSP 60602

Inox KitchenAid  
KOHSP 60604

### HORNO MULTIFUNCIÓN PIROLÍTICO

### HORNO MULTIFUNCIÓN PIROLÍTICO

#### CARACTERÍSTICAS

**Multinivel**  
**Limpieza Piroclítica**  
**Puerta Soft Closing**

**17 Funciones Profesionales:**  
6 Panadería  
5 Pastelería  
6 Asado

#### CARACTERÍSTICAS

**Multinivel**  
**Limpieza Piroclítica**  
**Puerta Soft Closing**

#### FUNCIONES

#### FUNCIONES

**• 7 Funciones Especiales:**  
Eco Aire Forzado  
Descongelación  
Mantener caliente (65°C)  
Yogurt (50°C)  
Fermentar masas (40°C)  
Slow Cooking carne / pescado

**• 6 Funciones Tradicionales:**  
Convencional  
Precalentamiento rápido  
Aire Forzado  
Grill  
Convección  
Turbo Grill

**• 7 Funciones Especiales:**  
Eco Aire Forzado  
Descongelación  
Mantener caliente (65°C)  
Yogurt (50°C)  
Fermentar masas (40°C)  
Slow Cooking carne / pescado

**• 8 Funciones Tradicionales:**  
Convencional  
Precalentamiento rápido  
Aire Forzado  
Grill  
Convección  
Turbo Grill  
Pan  
Pizza

#### LIMPIEZA

Piroclítico

#### LIMPIEZA

Piroclítico

#### ACCESORIOS

Sonda de temperatura  
2 Rejillas  
2 Bandejas para hornear

1 Bandeja profunda  
Asador giratorio  
1 Juego de guías telescópicas

#### ACCESORIOS

Sonda de temperatura  
2 Rejillas  
2 Bandejas para hornear

1 Bandeja profunda  
1 Juego de guías telescópicas

#### ESTÉTICA

**LCD** display, 2 mandos  
Antihuellas - Fácil limpieza

#### ESTÉTICA

**Digital** display, 2 mandos  
Antihuellas - Fácil limpieza

**A+** clase energética  
2 Luces interior halógenas  
Cavidad 73 L

Conexión eléctrica 3650 W

**A+** clase energética  
2 Luces interior halógenas  
Cavidad 73 L

Conexión eléctrica 3650 W

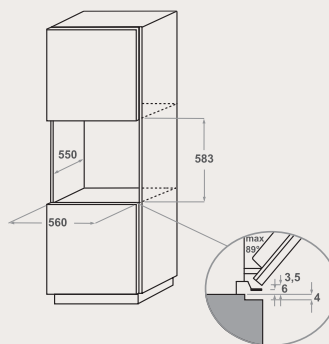
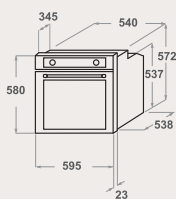
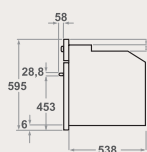

KOLSP 60602 1.390,00 €

KOHSP 60604 1.120,00 €

**KitchenAid**



Negro - Inox  
KOHSPB 60603

### HORNO MULTIFUNCIÓN PIROLÍTICO

#### CARACTERÍSTICAS

**Multinivel**  
**Limpieza Piroclítica**  
**Puerta Soft Closing**

#### FUNCIONES

**• 7 Funciones Especiales:**

Eco Aire Forzado  
Descongelación  
Mantener caliente (65°C)  
Yogurt (50°C)  
Fermentar masas (40°C)  
Slow Cooking carne / pescado

**• 8 Funciones Tradicionales:**

Convencional  
Precalentamiento rápido  
Aire Forzado  
Grill  
Convección  
Turbo Grill  
Pan  
Pizza

#### LIMPIEZA

Piroclítico

#### ACCESORIOS

Sonda de temperatura  
2 Rejillas  
2 Bandejas para hornear

1 Bandeja profunda  
1 Juego de guías telescópicas

#### ESTÉTICA

**Digital** display, 2 mandos

Antihuellas - Fácil limpieza

**A+** clase energética

2 Luces interior halógenas  
Cavidad 73 L

Conexión eléctrica 3650 W



Inox KitchenAid  
KOHSS 60602

### HORNO MULTIFUNCIÓN

#### CARACTERÍSTICAS

**Multinivel**  
**Función de limpieza estándar**  
**Puerta Soft closing**

#### FUNCIONES

**• 7 Funciones Especiales:**

Eco Aire Forzado  
Descongelación  
Mantener caliente (65°C)  
Yogurt (50°C)  
Fermentar masas (40°C)  
Slow Cooking carne / pescado

**• 8 Funciones Tradicionales:**

Convencional  
Precalentamiento rápido  
Aire Forzado  
Grill  
Convección  
Turbo Grill  
Pan  
Pizza

#### LIMPIEZA

Estándar

#### ACCESORIOS

1 Rejilla  
1 Bandeja para hornear

1 Bandeja profunda  
Bandejas deslizantes

#### ESTÉTICA

**Digital** display, 2 mandos

Antihuellas - Fácil limpieza

**A+** clase energética

1 Luz interior halógena  
Cavidad 73 L

Conexión eléctrica 3650 W

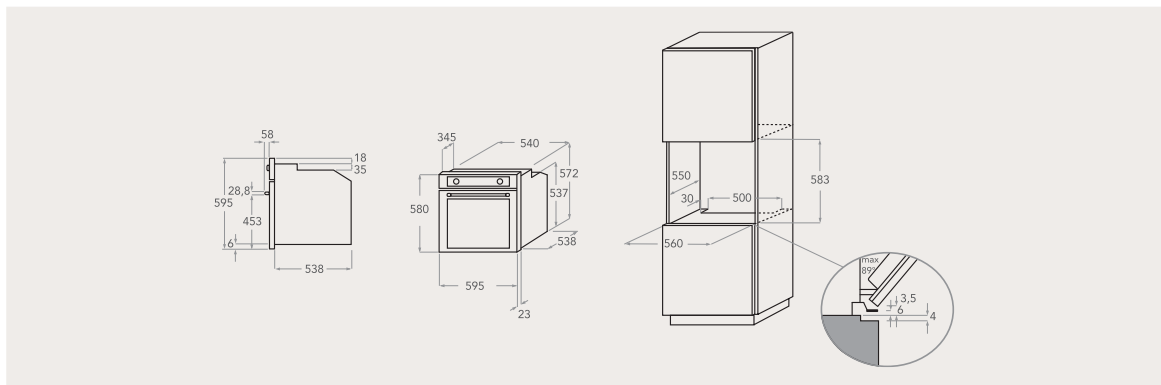

KOHSPB 60603 1.150,00 €

KOHSS 60602 889,00 €



## HORNO DE VAPOR COMPACTO

*Sabor puro y auténtico*

*Con la cocción al vapor, los nutrientes y el sabor se conservan mágicamente,  
y los ingredientes adquieren una succulencia que se derrite en la boca.*





RECETAS PARA ALIEMENTOS  
ENVASADOS AL VACÍO



FUNCIONES ESPECIALES



FUNCIONES VAPOR



ANTIUELLAS FÁCIL LIMPIEZA

DISPLAY TÁCTIL / LCD



COOL DOOR

ILUMINACIÓN HALÓGENA

COMBI STEAM  
AIRE FORZADO  
DESCONGELACIÓN

CONSERVAR  
REGENERAR



SONDA TÉRMICA

**OTROS ACCESORIOS:**  
ACCESORIO TAPA  
REJILLAS HORNEAR  
BANDEJA PROFUNDA  
BANDEJA PARA VAPOR

## COCCIÓN AL VAPOR

*Un viaje de descubrimiento  
hacia extraordinarios  
sabores naturales*



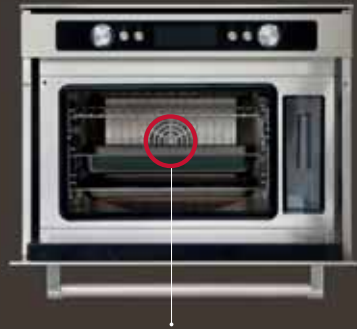

AIRE FORZADO PARA QUE LOS ALIMENTOS  
QUEDEN CRUJIENTES POR FUERA  
Y TIERNOS EN EL INTERIOR  
4 NIVELES DE APORTACIÓN DE VAPOR

### VAPOR 100%

La cocción al vapor es la forma perfecta de cocinar recetas sanas y ligeras. Solo elige tus ingredientes y colócalos en la bandeja de vapor diseñada para ello. El vapor cocina los alimentos de manera uniforme a menos de 100 °C para mantener las vitaminas, los minerales y los valores nutricionales. Carnes, pescados y verduras conservan sus colores y texturas originales.

### COMBI STEAM

Gracias al ventilador en el fondo de la cavidad, el horno compacto de vapor KitchenAid también puede combinar vapor y aire forzado para cocinar platos deliciosos que están impecablemente dorados por fuera y bellamente succulentos y tiernos por dentro. Además, con cuatro niveles de aportación de vapor, siempre tienes el control total.



### KITCHENAID RECETAS ASISTIDAS

Esta función inteligente presenta un menú de recetas preprogramadas que se muestran con solo tocar un botón. Los hornos de vapor combinados tienen 70 recetas para elegir.



### Más accesorios:



SONDA TÉRMICA



*Inox KitchenAid*  
KOQCX 45600

*Negro - Inox*  
KOQCXB 45600

### HORNO COMBI COMPACTO

### HORNO COMBI COMPACTO

#### CARACTERÍSTICAS

##### Cocción Multinivel

##### Bloqueo

##### 10 función de cocción al vacío:

Carne (piezas grandes)  
Carne (filetes)  
Aves  
Pescado  
Moluscos

Mariscos  
Vegetales  
Frutas  
Dulce  
Salsas  
**2 funciones regenerar al vacío:**  
Alimentos congelados  
Alimentos refrigerados

#### FUNCIONES

##### • 4 Funciones especiales:

Fermentar masas  
Yogur (40°C)  
Conservas  
Cocción asistida

##### • 5 Funciones tradicionales:

Aire Forzado  
Aire forzado + Vapor  
Vapor  
Recalentar  
Descongelación con vapor

#### LIMPIEZA Y MANTENIMIENTO

Descalcificar, Higienizar, Limpieza con vapor, Drenar

#### ACCESORIOS

Sonda térmica  
Esponja

1 Rejilla  
1 Bandeja para vapor  
Bandeja profunda

#### ESTÉTICA

##### DisplayLCD

Antihuellas - Fácil limpieza

Capacidad cavidad 34 L  
Luz interior halógena

Potencia de conexión eléctrica 1450 W

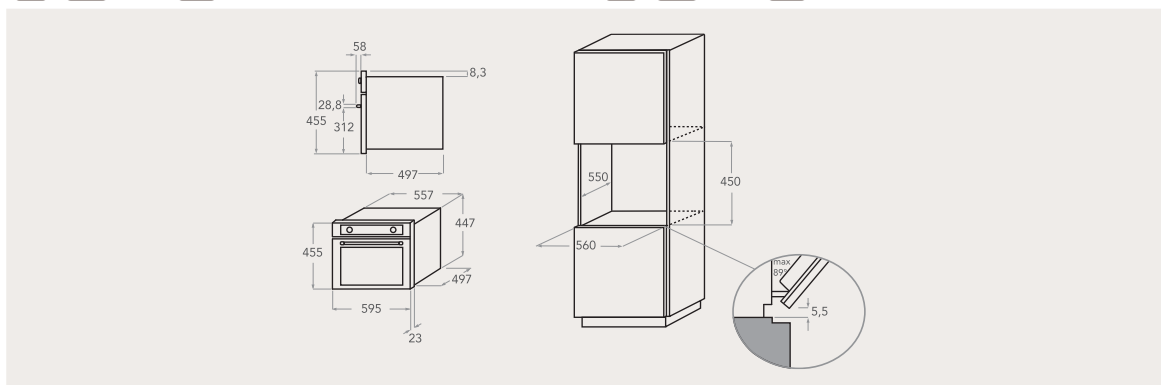

KOQCX 45600 1.390,00 €

KOQCXB 45600 1.390,00 €



## MICROONDAS

*En tu longitud de onda*

*Los microondas KitchenAid ofrecen la combinación perfecta de tecnología moderna y cocina tradicional, lo que le permite crear, experimentar y lograr excelentes resultados.*





FUNCIONES ESPECIALES



MICROONDAS 3D



COMBI



GRILL



TECNOLOGÍA CRISP



FUNCIONES PROFESIONALES

FUNCIONES TRADICIONALES

DISPLAY TÁCTIL / LCD



CALENTAR

INICIO RÁPIDO

PRECALENTAR

JET DEFROST

TECNOLOGÍA PRO-STEAM

- ACCESORIOS:**
- PLATO GIRATORIO
  - PLATO CRISP
  - ASA PLATO CRISP
  - VAPOERA
  - ACCESORIO TAPA
  - BANDEJA HORNEADO



TELESCOPIC GUIDES



ANTIUELLAS FÁCIL LIMPIEZA



CIERRE SOFT-CLOSING



COOL DOOR



TECNOLOGIA SENSOR COOKING

ILUMINACIÓN HALÓGENA

## *Cocción microondas 3D*

*Tecnología innovadora,  
resultados excelentes*



### *Funciones profesionales*

Los microondas KitchenAid están diseñados para cumplir con los más altos estándares tecnológicos y satisfacer al apasionado gourmet que está en tu interior. Combinan la tecnología moderna de microondas con la cocción tradicional, brindándole la libertad de experimentar más, crear más y aprovechar al máximo cada receta.

Los microondas KitchenAid están equipados con un amplio plato giratorio de 40 cm y

cuentan con hasta siete funciones especiales (que incluyen Crisp, Jet Defrost y Jet Start de 30") y seis funciones tradicionales (que incluyen Aire forzado y Grill).

Como siempre, la calidad inigualable de KitchenAid se refleja en las funciones inteligentes, la cocción eficiente, las superficies de acero inoxidable fáciles de limpiar y el diseño profesional sólido y duradero.

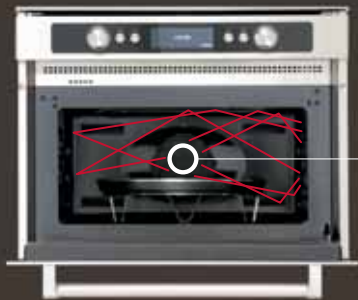

ALIMENTOS



### SISTEMA 3D

KitchenAid utiliza un sistema de distribución de microondas avanzado y patentado que combina la emisión dual de microondas con la reflexión. El complejo patrón de microondas satura la cavidad con energía de microondas para cubrir todo el espacio. El resultado es una cocción perfecta, uniforme y rápida en todo momento.



### SENSOR COOKING

Cocinar en el microondas nunca ha sido tan intuitivo. Esta tecnología única hace que cocinar en el microondas sea aún más fácil. Simplemente selecciona el tipo de alimento en el menú Sensor Cooking y los sensores inteligentes harán el resto, ajustando automáticamente la duración y la potencia de acuerdo con el nivel de humedad y la temperatura de los alimentos. La tecnología KitchenAid lo guiará a través del proceso de cocción de principio a fin.



### TECNOLOGÍA PROSTEAM

Con el accesorio especial para vapor y la combinación del emisor inferior, puede calentar solo el agua en el accesorio para crear vapor que cocina los alimentos sin usar las microondas. Esta función de vapor especial ofrece una amplia gama de oportunidades para cocinar de forma sana y natural con el microondas.



### COMBI

Un método rápido y fácil que te permite cocinar cualquier receta con los altos estándares de un chef profesional.



### GRILL

La cocción rápida y uniforme garantizada por la función grill significa que puedes hornear pasteles dulces y salados perfectamente dorados.



### TECNOLOGÍA CRISP

La exclusiva tecnología Crisp permite cocinar como en un horno convencional o en una placa pero un 75% más rápido gracias a la combinación de tres fuentes de calor: microondas, el plato especial Crisp y el grill.

Las microondas calientan rápidamente el plato Crisp y alcanza 210 °C en solo dos minutos, mientras que el grill dora la comida sin quemarla ni cocinarla demasiado. Sabrosos platos como focaccia, camarones e incluso patatas fritas siempre estarán crujientes y perfectamente cocinados.



### Más accesorios:



**VAPORERA**  
solo en microondas combi



**PLATO CRISP**  
Solo en modelos con función Crisp



**2 REJILLAS**  
En todos los modelos



*Inox KitchenAid*  
KMQCX 45600

*Negro - Inox*  
KMQCXB 45600

**MICROONDAS 45CM**

**MICROONDAS 45 CM**

**CARACTERÍSTICAS**

Microondas 3D  
Dynamic Sensor  
Bloqueo  
**8 Funciones de cocción:**  
Función Crisp  
Sensor cooking (Recalentar, Crisp, Vapor)  
Funciones automáticas

Cocción Vapor  
Mantener caliente  
Grill  
Turbo grill  
Grill + Microondas

**FUNCIONES**

• **4 Funciones de cocción:**  
Recalentar  
Jet start  
Jet preheat  
Jet defrost

**ACCESORIOS**

Plato giratorio  
Rejilla Grill  
Forced air grid  
Plato Crisp

Asa plato crisp  
Vaporera  
Accesorio tapa  
Bandeja horneado

**ESTÉTICA**

LCD display  
Antihuellas - Fácil limpieza

Luz interior  
Capacidad cavidad 40 L

Potencia conexión 2800 W

**CARACTERÍSTICAS**

Microondas 3D  
Dynamic Sensor  
Bloqueo  
**8 Funciones de cocción:**  
Función Crisp  
Sensor cooking (Recalentar, Crisp, Vapor)  
Funciones automáticas

Cocción Vapor  
Función Mantener Caliente  
Grill  
Turbo grill  
Grill + Microondas

**FUNCIONES**

• **4 Funciones tradicionales:**  
Recalentar  
Jet start  
Jet preheat  
Jet defrost

**ACCESORIOS**

Plato giratorio  
Rejilla Grill  
Plato Crisp  
Asa plato crisp

Vaporera  
Accesorio tapa  
Bandeja horneado

**ESTÉTICA**

LCD display  
Antihuellas - Fácil limpieza

Luz interior  
Capacidad cavidad 40 L

Potencia conexión 2800 W

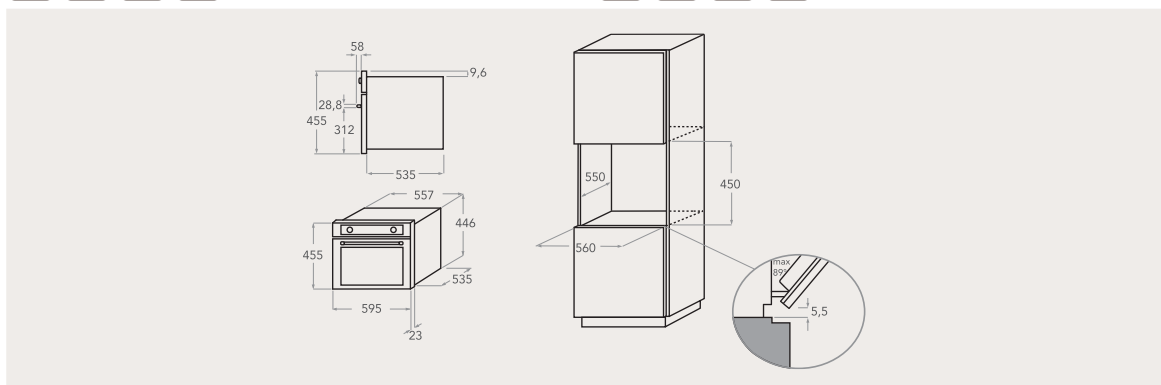

KMQCX 45600 1.190,00 €

KMQCXB 45600 1.190,00 €



Inox KitchenAid  
KMQCX 38600

### MICROONDAS 38 CM

#### CARACTERÍSTICAS

Microondas 3D

Bloqueo

Función Crisp

#### 5 Funciones de cocción:

Funciones automáticas ( Recalentar, Cocción, Crisp)

Grill

Grill + Microondas

Aire Forzado

#### FUNCIONES

##### • 4 Funciones tradicionales:

Recalentar

Jet start

Jet preheat

Jet defrost

#### ACCESORIOS

Plato giratorio

Rejilla Grill

Forced air grid

Plato Crisp

Asa plato crisp

Accesorio tapa

#### ESTÉTICA

Digital display

Antihuellas - Fácil limpieza

Luz interior

Capacidad cavidad 31 L

Potencia conexión 2300 W

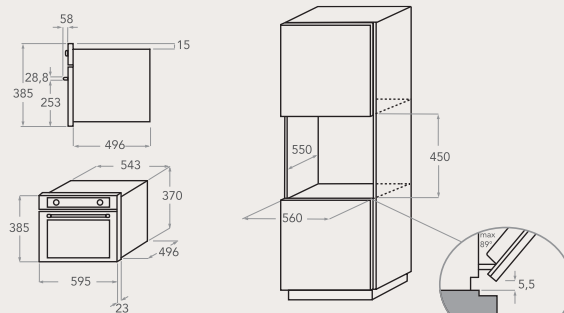

KMQCX 38600 995,00 €

**KitchenAid**

## ENVASADOR AL VACÍO

*Sabores suculentos*



El Envasador al vacío permite sellar al vacío los ingredientes crudos o frescos junto con condimentos y especias en bolsas especiales. El diseño innovador de la máquina permite sellar líquidos al vacío de forma segura.

Elige entre 4 programas automáticos para obtener resultados profesionales

- Ciclo para la conservación de alimentos
- Ciclo para cocción al vacío
- Ciclos para cajas de vacío profesionales
- Ajuste del sensor de parada y vacío

### VACÍO POTENTE

Usando una potencia de vacío excepcionalmente fuerte en la cámara (reduciendo la presión en la bolsa a 5 mb en comparación con los 350-500 mb que normalmente alcanzan los selladores de vacío de consumo estándar), la máquina crea las condiciones de conservación ideales para garantizar la frescura más duradera que exigen los mejores chefs profesionales.

### TÁCTIL TOTAL

El envasador al vacío cuenta con un panel de control LED intuitivo que simplifica el envasado al vacío. Simplemente presiona "Bag Cycle" para crear un vacío en las bolsas especiales de KitchenAid, o "Container Cycle" cuando use recipientes.



*Inox KitchenAid*  
KVXXX 14600

*Inox Negro*  
KVXXXB 14600

### ENVASADOR AL VACÍO

### ENVASADOR AL VACÍO

#### CARACTERÍSTICAS

##### Cocción al Vacío

#### FUNCIONES

##### 7 Funciones Chef

Salsas y líquidos  
 Madurar en bolsas  
 Madurar en vidrio  
 Marinar en bolsas  
 Marinar en frascos  
 Infusionar  
 Limpieza de mejillones y almejas en recipientes\*

#### CARACTERÍSTICAS

##### Cocción al Vacío

#### FUNCIONES

##### 7 Funciones Chef

Salsas y líquidos  
 Madurar en bolsas  
 Madurar en vidrio  
 Marinar en bolsas  
 Marinar en frascos  
 Infusionar  
 Limpieza de mejillones y almejas en recipientes\*

#### ACCESORIOS

Set de bolsas para cocción al vacío (mm): 200x300; 250x350  
 Set de bolsas para almacenamiento de cocción al vacío (mm):  
 200x300; 250x350

#### ACCESORIOS

Set de bolsas para cocción al vacío (mm): 200x300; 250x350  
 Set de bolsas para almacenamiento de cocción al vacío (mm):  
 200x300; 250x350

#### ESTÉTICA

Táctil  
 Display LCD  
 Capacidad Cavity 6,9 L  
 Potencia: 240 W

#### ESTÉTICA

Táctil  
 Display LCD  
 Capacidad Cavity 6,9 L  
 Potencia: 240 W

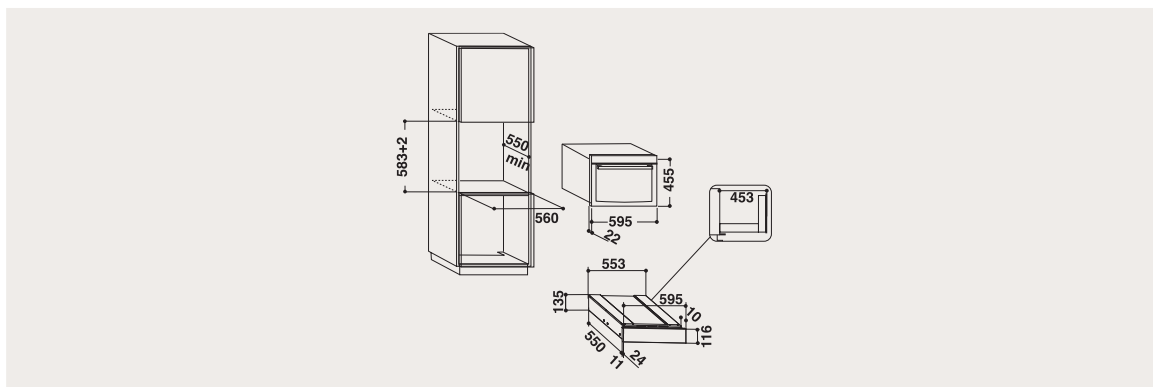

KVXXX 14600 2.390,00 €

KVXXXB 14600 2.390,00 €

**KitchenAid**

## CALIENTAPLATOS

*Mantén tus creaciones  
culinarias a la temperatura  
perfecta*



Poniendo tanta pasión en tus creaciones, tiene sentido que se sirvan a la temperatura perfecta, como en los mejores restaurantes.

### **CALIENTA PLATOS Y ALIMENTOS**

Los calentaplatos KitchenAid aseguran que tu comida siempre se sirva en un plato caliente. También son esenciales para mantener los alimentos a la temperatura adecuada mientras está ocupado perfeccionando una salsa,

emplatando o simplemente entreteniendo a tus invitados.

Los calentaplatos KitchenAid pueden contener hasta 12 platos y mantener tus platos a una temperatura máxima de 85 °C hasta que estén listos para servir.



*Inox KitchenAid*  
KWXXX 14600

*Inox Negro*  
KWXXXB 14600

### ENVASADOR AL VACÍO 14 CM

### ENVASADOR AL VACÍO 14 CM

#### CARACTERÍSTICAS

Precalentar ollas y sartenes  
Precalentar tazas  
Mantener caliente  
6 platos

#### CARACTERÍSTICAS

Precalentar ollas y sartenes  
Precalentar tazas  
Función Mantener caliente  
6 platos

#### FUNCIONES

Indicador Nivel de potencia  
Indicador "Encendido"  
Cocción delicada 70°C

#### FUNCIONES

Indicador Nivel de potencia  
Indicador "Encendido"  
Cocción delicada 70°C

#### ESTÉTICA

Push push  
Antihuellas - Fácil limpieza  
Rango de temperatura 40° to 70°C  
Referencia diámetro plato 26

#### ESTÉTICA

Push push  
Antihuellas - Fácil limpieza  
Rango de temperatura 40° to 70°C  
Referencia diámetro plato 26

Capacidad cavidad 16 L  
Potencia de conexión eléctrica 800 W

Capacidad cavidad 16 L  
Potencia de conexión eléctrica 800 W

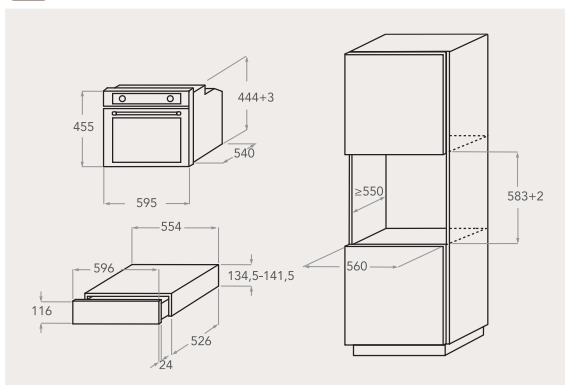

KWXXX 14600 760,00 €

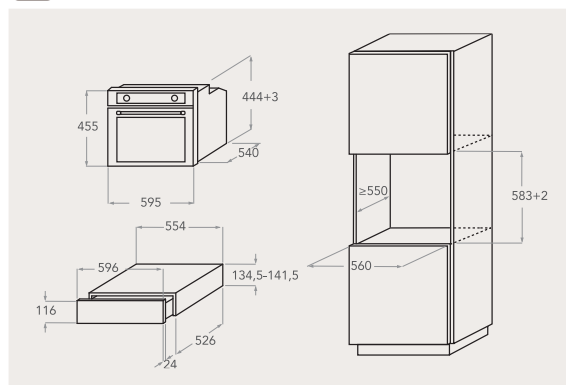

KWXXXB 14600 760,00 €

## KITCHENAID HORNO

### HONO PIROLÍTICO TWELIX ARTISAN

KOASP 60602

KOASPB 60600

FUNCIONES PROFESIONALES	
Funciones de vapor (tipo de alimento (4), vapor a medida, puro vapor)	○
Panadería (pan tradicional, pan de malta, pizza masa gruesa, pizza masa fina, pastel salado, baguette)	○
Pastel (paté a choux, croissant, tarta esponjosa, pastel de ciruela, masa fina)	○
Asado (carne de cerdo, asado de ternera, asado de ternera medio hecho, pollo asado, pavo asado)	-
INFORMACIÓN TÉCNICA	
Clase energética	A+
Voltaje (V)	220-240 / 50-60
Rango de temperatura (°C)	30 - 250
Bloqueo de puerta	○
Nº de cristales / puerta fría	4 / ○
Volumen cavidad (L)	73
Potencia resistencia circular (W)	2300
Potencia del grill (W)	2450
Medidas de producto AXAXF mm	595 x 595 x 564
Medidas de hueco encastre AXAXF mm	583 x 560 x 550
Medidas producto embalado AXAXF mm	690 x 630 x 650
Peso neto / peso bruto (kg)	53,4 / 56,4
Potencia conexión eléctrica (W)	3650

	HORNO MULTIFUNCIÓN PIROLÍTICO KOLSP 60602	HORNO MULTIFUNCIÓN PIROLÍTICO KOHSP 60604	HORNO MULTIFUNCIÓN PIROLÍTICO KOHSPB 60603
--	---	---	--

FUNCIONES PROFESIONALES			
Funciones de vapor (tipo de alimento (4), vapor a medida, puro vapor)	-	-	-
Panadería (pan tradicional, pan de malta, pizza masa gruesa, pizza masa fina, pastel salado, baguette)	○	-	-
Pastel (paté a choux, croissant, tarta esponjosa, pastel de ciruela, masa fina)	○	-	-
Asado (carne de cerdo, asado de ternera, asado de ternera medio hecho, pollo asado, pavo asado)	○	-	-
INFORMACIÓN TÉCNICA			
Clase energética	A+	A+	A+
Voltaje (V)	220-240 / 50-60	220-240 / 50-60	220-240 / 50-60
Rango de temperatura (°C)	30 - 250	30 - 250	30 - 250
Bloqueo de puerta	○	○	○
Nº de cristales / puerta fría	4 / ○	4 / ○	4 / ○
Volumen cavidad (L)	73	73	73
Potencia resistencia circular (W)	2300	2000	2000
Potencia del grill (W)	2450	2450	2450
Medidas de producto AXAXF	595 x 595 x 564	595 x 595 x 564	595 x 595 x 564
Medidas de hueco encastre AXAXF	583 x 560 x 550	583 x 560 x 550	583 x 560 x 550
Medidas producto embalado AXAXF	690 x 630 x 650	690 x 630 x 650	690 x 630 x 650
Peso neto / peso bruto (kg)	40,9 / 42,9	40,9 / 42,9	40,9 / 42,9
Potencia conexión eléctrica (W)	3650	3650	3650

**HORNO  
MULTIFUNCIÓN  
KOHSS 60602**

FUNCIONES PROFESIONALES	
Funciones de vapor (tipo de alimento (4), vapor a medida, puro vapor)	-
Panadería (pan tradicional, pan de malta, pizza masa gruesa, pizza masa fina, pastel salado, baguette)	-
Pastel (paté a choux, croissant, tarta esponjosa, pastel de ciruela, masa fina)	-
Asado (carne de cerdo, asado de ternera, asado de ternera medio hecho, pollo asado, pavo asado)	-
INFORMACIÓN TÉCNICA	
Clase energética	A+
Voltaje (V)	220-240 / 50-60
Rango de temperatura (°C)	30 - 250
Bloqueo de puerta	○
Nº de cristales / puerta fría	3 / -
Volumen cavidad (L)	73
Potencia resistencia circular (W)	2000
Potencia del grill (W)	2450
Medidas de producto AXAXF	595 x 595 x 564
Medidas de hueco encastre AXAXF	583 x 560 x 550
Medidas producto embalado AXAXF	690 x 630 x 650
Peso neto / peso bruto (kg)	38,5 / 39,4
Potencia conexión eléctrica (W)	3650

**HORNO COMBI COMPACTO  
KOQCXB 45600  
KOQCX 45600**

INFORMACIÓN TÉCNICA	
Rango de temperatura	40°C - 230°C
Voltaje (V)	230
Frecuencia Hz	50
Capacidad cavidad (L)	34
Modo ECO	○
Inicio difererido	○
Depósito de agua	○ - 2L
Medidas cavidad AXAXF mm	236 x 372 x 390
Medidas Máx. encastre AXAXF mm	460 x 556 x 550
Medidas Mín. encastre AXAXF mm	460 x 568 x 550
Medidas de producto AXAXF mm	455 x 595 x 560
Medidas producto embalado AXAXF mm	585 x 668 x 688
Peso bruto kg	34
Peso neto kg	31
Potencia conexión eléctrica W	1450
Potencia ventilador W	1400

KITCHENAID HORNO MICROONDAS / ENVASADOR AL VACÍO / CALIENTAPLATOS

	HORNO MICROONDAS COMBI KMQCXB 45600 KMQCX 45600	HORNO MICROONDAS COMBI MIDI KMQCX 38600
<b>ESTÉTICA</b>		
Material cavidad	Inox	Inox
Estilo display	2 mandos, LCD	2 mandos, display intuitivo
Color y acabado	Inox KitchenAid	Inox KitchenAid
<b>INFORMACIÓN TÉCNICA</b>		
Voltaje V	230	230
Frecuencia Hz	50	50
Capacidad Volumen L	40	31
Enchufe / conexión	No - Kit enchufe Schuko	No - Kit enchufe Schuko
Luz interior	○	○
Potencia máxima microondas W	900	1000
Niveles de potencia	7	7
Potencia grill W	1600	800
Potencia ventilador W	1200	1200
Tipo de grill	Resistencia	Grill de cuarzo
Potencia conexión eléctrica W	2800	2300
Medidas de producto AXAXF mm	455 x 595 x 560	385 x 595 x 514
Medidas cavidad AXAXF mm	210 x 450 x 420	200 x 405 x 380
Medidas producto embalado AXAXF mm	561 x 669 x 685	445 x 656 x 630
Peso neto kg	35	30
Peso bruto kg	37	32

**ENVASADOR AL VACÍO**

KVXXX 14600  
KVXXXB 14600

CARACTERÍSTICAS DISTINTIVAS	
Material interior	Inyección de termoplásticos
Cuerpo	Chapa galvanizada acero inoxidable AISI430
Barra de soldadura (mm)	260
Temperatura de la barra de soldadura (°C)	130
BOLSAS	
Materia (Cocina)	OPA/PP (Poliamida / Polipropileno)
Presión final (mbar)	2 - 4
ACCESORIOS	
Kit de bolsas de conservación	-75
Kit de bolsas de cocina	Opcional 0,7 L; 1,4 litros
Contenedores al vacío	Opcional 0,7 L; 1,4 litros
DETALLES TÉCNICOS	
Volatje (V)	230
Frecuencia (Hz)	50-60
Máxima potencia de conexión (W)	350
Velocidad máxima del motor (rpm)	2800
Volumen (L)	6,9
Extensión máxima del cajón (mm)	440
Medidas cavidad FXAXA (mm)	187 x 355 x 365
Medidas de producto AXAXF (mm)	135 x 595 x 550
Medidas producto embalado AXAXF mm	690 x 710 x 670
Medidas Mín. encastre AXAXF mm	450 x 560 x 560
Peso neto (Kg)	33
Peso bruto (Kg)	37

**CALIENTAPLATOS DE 14 CM**

KWXXXB 14600  
KWXXX 14600

INFORMACIÓN TÉCNICA	
Rango de temperatura, ° C	40° to 70°C
Diámetro de referencia de los platos	26
Capacidad de la cavidad L	16
Capacidad de conexión eléctrica W	400
Voltaje V	230
Frecuencia Hz	50-60
Elementos de calentamiento	Lateral
Medidas producto embalado AXAXF mm	205 x 650 x 650
Medidas de producto AXAXF (mm)	130 x 595 x 568
Peso neto (Kg)	15,6
Peso bruto (Kg)	13,5





# INDUCCIÓN

---

*Donde  
empieza  
la magia*

*La gama completa de placas de inducción  
KitchenAid está equipada con  
todas las características que te permiten  
dar vida a tus ideas.*



INDUCCIÓN

INDUCCIÓN

## PLACAS INDUCCIÓN

*Enciende la curiosidad con un nuevo sabor*

*Descubre la cocina de inducción, una experiencia culinaria extra especial que maximiza las funciones esenciales que marcan la diferencia: temperatura precisa, control excepcional del espacio, alta eficiencia y calentamiento rápido.*



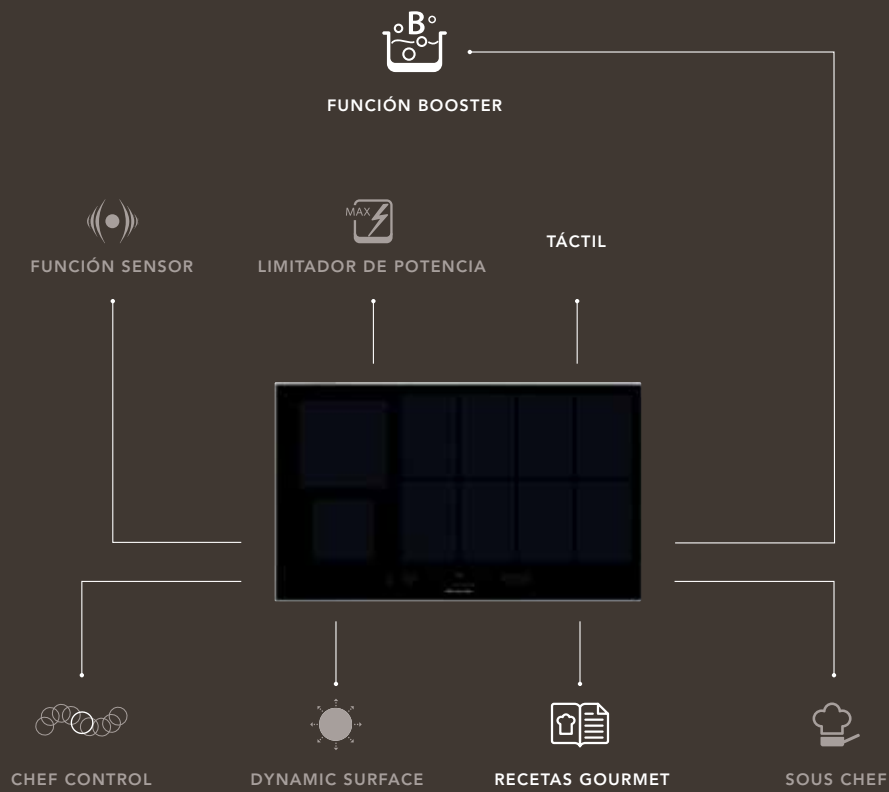

## *Inducción*

*Precisa, eficiente y  
extremadamente rápida*



*Las placas de inducción KitchenAid  
son un perfecto ejemplo de  
profesionalidad  
tecnología y diseño.*

*Extremadamente eficientes, utilizan controles electrónicos sofisticados para  
ajusta el calor y que tu placa alcance la temperatura que elijas,  
de la más baja a 230°C, increíblemente rápida y siempre con resultados perfectos.*



### LIMITADOR DE POTENCIA

El limitador de potencia de la placa de inducción KitchenAid te permite establecer el máximo energía para adaptarse a la conexión eléctrica de tu hogar.

### FUNCIÓN SENSOR

La función sensor acelera el proceso de ebullición y puede detectar cuando una cacerola alcanza el punto de ebullición. Te avisa con un discreto acústico señal, luego se ajusta la potencia automáticamente para mantener la temperatura y evitar cualquier derrame.

### FUNCIONES ESPECIALES

Funciones diseñadas para derretir y hervir a fuego lento para darle la precisión que necesitas con ingredientes como mantequilla, chocolate y finas salsas. La función mantener caliente mantiene la cocción a fuego lento constante mientras sirves otros platos o entretienes a tus invitados.

### FUNCIÓN BOOSTER

La función booster acelera la ebullición de agua aumentando la potencia a 3,7 kW (o incluso 5 kW en modelos seleccionados) hasta que el recipiente alcance el punto de ebullición.



*Diseñadas con elegancia  
para liberar tu creatividad*

### ZONA FLEXIBLE

Deja que tu creatividad se apoye en la absoluta flexibilidad de tu placa de inducción. Al seleccionar el botón de Zona Flexible, puedes combinar dos zonas de cocción y usarlas a la misma potencia cubriendo toda la superficie con una olla grande o parcialmente con una olla redonda/ovalada, para explorar cualquier receta en cualquier recipiente que desees.

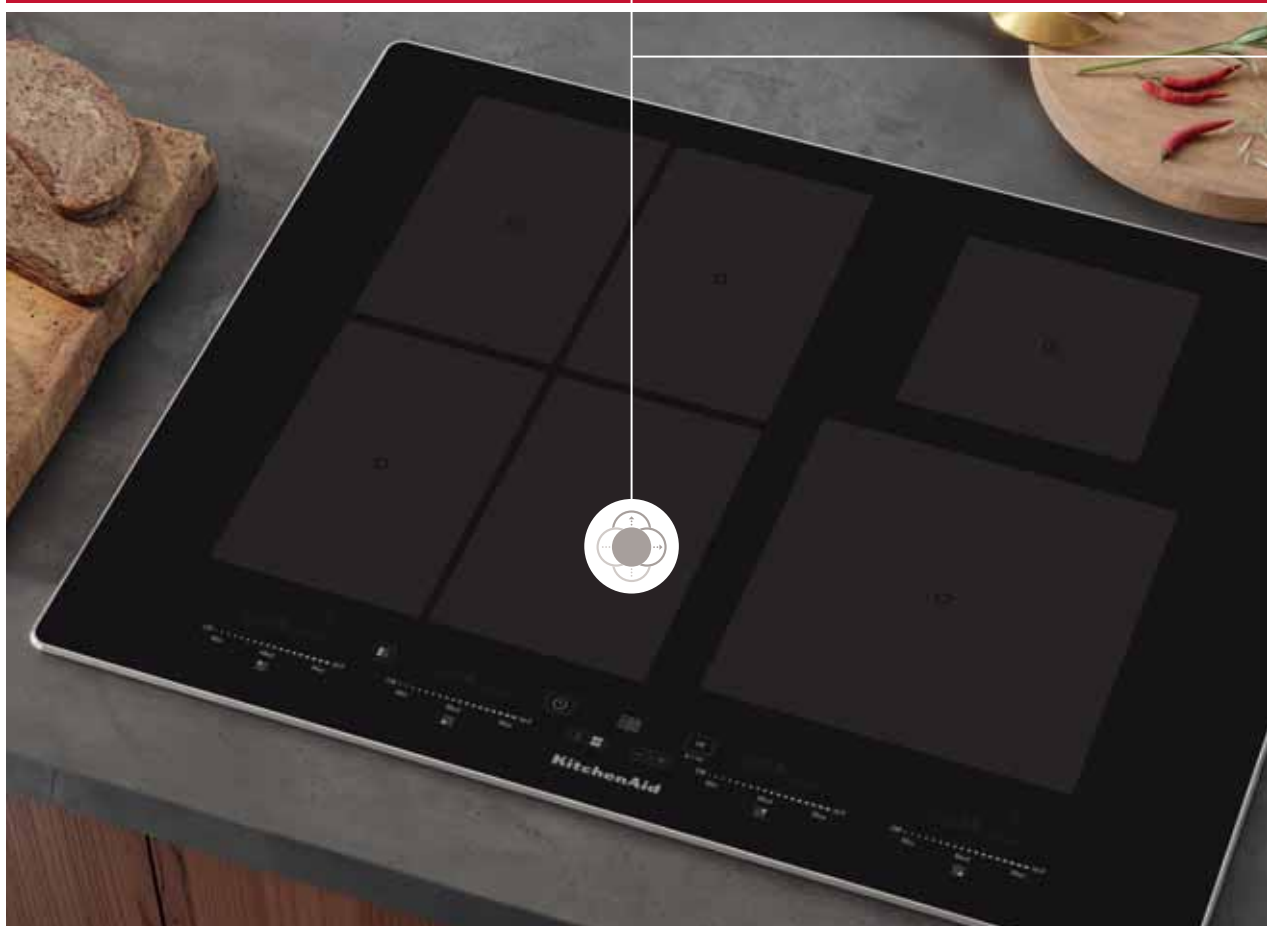

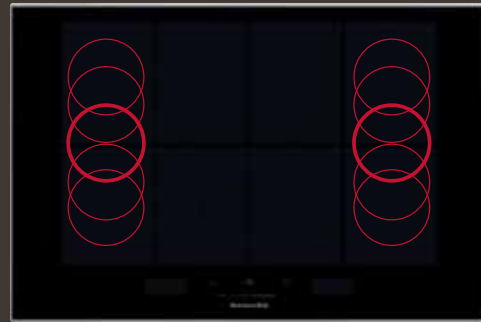

ZONA FLEXIBLE

Ambas zonas se pueden activar usando la misma potencia en cada zona.

## FUNCIÓN PARRILLA

*Función Profesional*

Asegura una temperatura constante y uniforme. Cuando se coloca en la placa de inducción, la plancha se precalienta automáticamente y, una vez que ha alcanzado la temperatura correcta, emite una señal acústica. La placa controla automáticamente la temperatura de la plancha mientras cocina y ajusta el calor para obtener resultados perfectos.



## PLACAS DE INDUCCIÓN

*El futuro está aquí*

*Con nuestra nueva generación de placas de inducción, KitchenAid reinventa la experiencia de cocinar en la encimera. Reuniendo rendimiento avanzado, tecnología con sensores intuitivos y un diseño elegante, KitchenAid revoluciona la forma de cocinar.*

### FUNCIONES ESPECIALES

- Hervir
- Cocer a fuego lento
- Mantener Caliente
- Derretir
- Freír
- Asar / parrilla
- **Chef Control**
- **Café**



### MÉTODOS DE COCCIÓN ASISTIDA

- Hervir
- Cocer a fuego lento
- Mantener Caliente
- Derretir
- Freír
- Asar / parrilla
- **Café**

### SOUS-CHEF

#### REVOLUCIONANDO LA EXPERIENCIA EN LA COCINA

Disfruta del inestimable apoyo de un sous-chef, como en las cocinas profesionales. La función Sous-Chef proporciona información a través de la interfaz de usuario y te guía paso a paso a través de ocho funciones posibles. Los sensores detectan la temperatura de la sartén, la ajustan al programa seleccionado y ajustan constantemente el nivel de potencia para cocinar incluso los platos más delicados y exigentes. Se pueden seleccionar automáticamente y usar simultáneamente diferentes niveles de potencia, lo que ofrece una manera fácil de cocinar platos al mismo tiempo.



### DYNAMIC SURFACE

#### UNA EXPERIENCIA DE COCCIÓN PROFESIONAL

Dynamic Surface te da espacio y libertad para expresar tu creatividad culinaria mientras cocinas en toda la superficie de cocción. Ollas y sartenes se puede mover libremente por la superficie, y con la temperatura distribuida uniformemente, ofrece una manera extremadamente eficiente de cocinar.

## DISPLAY

CONTROL TOTAL EN LA PUNTA DE TUS DEDOS

Cuenta con dos tipos diferentes de pantalla: símbolos y texto completo con una función de Recetas Gourmet que te guía a medida que creas platos deliciosos y un control deslizante para un control fácil y directo sobre cada zona de cocción. Con más de 18 boosters que aseguran una gestión perfecta del calor y una pantalla de visualización clara e intuitiva, tendrás todos los ingredientes al alcance de tu mano para lograr resultados sobresalientes.



## CHEF CONTROL

FLEXIBILIDAD Y TÉCNICA PROFESIONAL

Una vez que se activa la función Chef Control, toda la superficie de cocción está operativa y lista para usar. Chef Control divide la encimera en tres o cuatro zonas, y las activa simultáneamente a un nivel de potencia preestablecido. Las sartenes se pueden mover de una zona a otra sin necesidad para interactuar con la interfaz de usuario, por lo que los platos puede seguir cocinando a diferentes temperaturas para mayor flexibilidad.

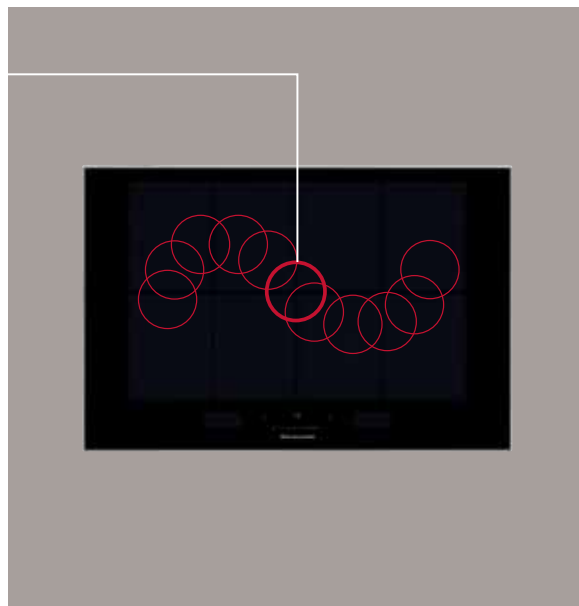

**NUEVO  
PERFIL DE ALUMINIO  
PARA ENCAJAR  
ELEGANTEMENTE  
EN TU COCINA**





Cristal negro iXelium  
KHIAS 10900

## INDUCCIÓN 90 CM

### CARACTERÍSTICAS

**10** Zonas de cocción

**Recetas**

**Dynamic Surface**

**Dynamic Sensor**

**Chef Control**

### Sous Chef

Booster **1,8 kW** en cada zona

Limitador de potencia

Temporizador

Indicador de calor residual

Bloqueo

### FUNCIONES SOUS CHEF

Derretir

Cocer a fuego lento

Mantener caliente

Hervir

Moka

Plancha

### ESTÉTICA

Inducción

Touch - Iconos y Texto

Marco en Inox.

Potencia total: **11 kW**

Potencia de conexión eléctrica 11 kW

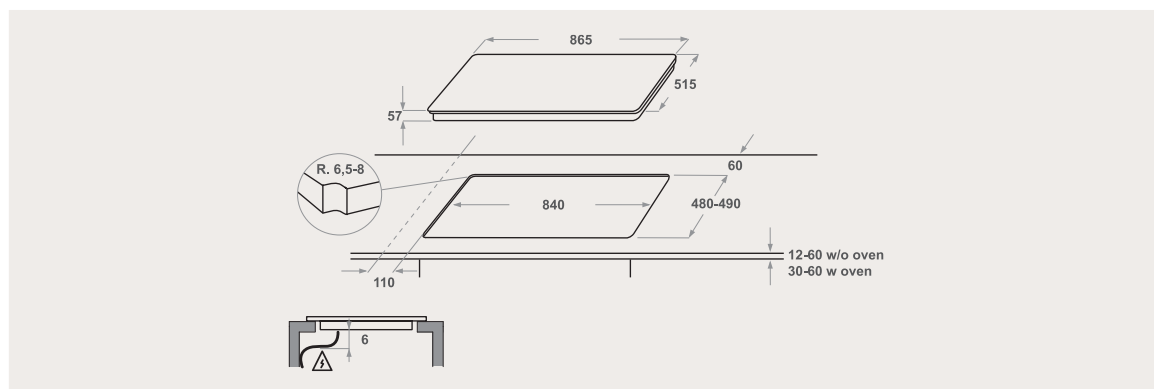

KHIAS 10900 1.970,00 €



Cristal negro iXelium  
KHIAS 87700

### INDUCCIÓN 77 CM

#### CARACTERÍSTICAS

**8** Zonas de cocción  
**Recetas**  
**Dynamic Surface**  
**Dynamic Sensor**  
**Chef Control**  
**Sous Chef**

Booster **1,8 kW** en cada zona  
Limitador de potencia  
Temporizador  
Indicador de calor residual  
Bloqueo

#### FUNCIONES SOUS CHEF

Derretir  
Cocer a fuego lento  
Mantener caliente  
Hervir  
Moka  
Plancha  
Sartén  
Freír

#### ESTÉTICA

Inducción  
Touch - Iconos y Texto  
Marco en Inox.

Potencia total: **7,4 kW**  
Potencia de conexión eléctrica 7,4 kW



Cristal negro iXelium  
KHIMS 66500

### INDUCCIÓN 65 CM (HUECO DE ENCASTRE ESTÁNDAR)

#### CARACTERÍSTICAS

**6** Zonas de cocción  
**Dynamic Surface**  
**Dynamic Sensor**  
**Chef Control**  
**Sous Chef**

Booster **3 kW**  
Limitador de potencia  
Temporizador  
Indicador de calor residual  
Bloqueo

#### FUNCIONES SOUS CHEF

Derretir  
Cocer a fuego lento  
Mantener caliente  
Hervir  
Moka  
Plancha  
Sartén  
Freír

#### ESTÉTICA

Inducción  
Touch - Slider  
Marco en Inox.

Potencia total: **7,4 kW**  
Potencia de conexión eléctrica 7,4 kW

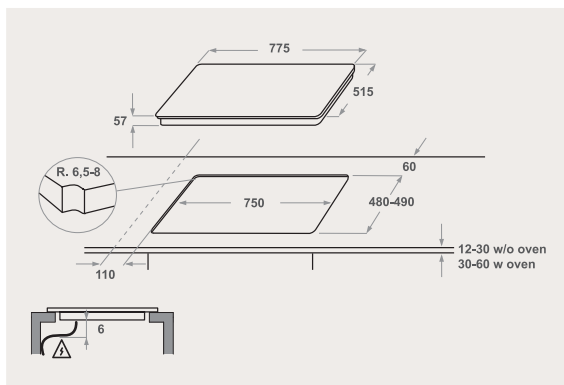

KHIAS 87700 1.680,00 €

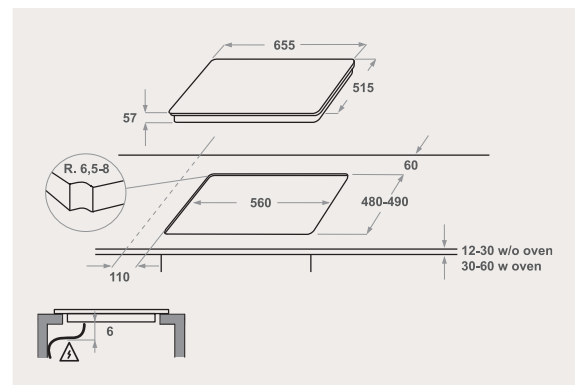

KHIMS 66500 990,00 €

## PLACAS DOMINO

*Placas de cocción que se adaptan a un estilo de cocina único*

---

*La gama Domino de KitchenAid ofrece una cocina profesional con total flexibilidad. Los módulos de cocina de Domino están creados para ofrecerte diferentes combinaciones para cocinar, para que puedas tener una cocina diseñada a tu medida.*





### TEPPANYAKI

La superficie de cocción teppanyaki de 11 mm de espesor se crea a partir de dos capas de acero inoxidable, con un núcleo de aluminio para garantizar que el calor se dispersa rápida y uniformemente.

Cada pieza está hecha a mano y pulida individualmente por artesanos especialistas para garantizar la calidad, la durabilidad y el rendimiento.

Además de ser ideal para cocinar rápidamente ingredientes cortados en rodajas finas, también es perfecto para usar como una plancha para cocinar mariscos y muchos más platos deliciosos al auténtico estilo mediterráneo.



*Inox*  
KHTD2 38510



*Cristal*  
KHYD1 38510

### TEPPANYAKI DOMINO 38 CM

#### CARACTERÍSTICAS

**Inducción Teppanyaki**

#### FUNCIONES

2 Zonas de temperatura  
Indicador de calor residual  
Temporizador  
Niveles de potencia: 9

#### ACCESORIOS

#### ESTÉTICA

Touch Control

Potencia total: **2.8 kW**

### INDUCCIÓN DOMINO 38 CM

#### CARACTERÍSTICAS

**1 Zona inducción  
Booster**

#### FUNCIONES

Bloqueo  
Indicador de calor residual  
Sistema de protección para sobrecalentamiento  
Desconexión por sobrecalentamiento  
Desconexión automática  
Temporizador

#### ACCESORIOS

#### ESTÉTICA

Touch Control

Potencia total: **3 kW**

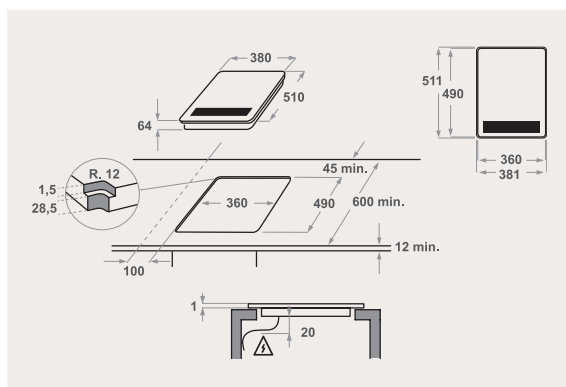

KHTD2 38510 2.190,00 €

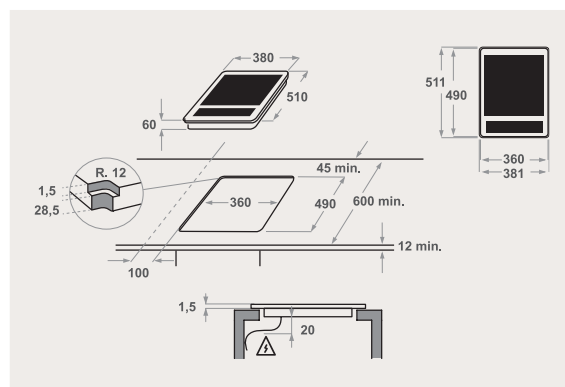

KHYD1 38510 1.180,00 €

**INDUCCIÓN 90 CM**  
KHIAS 10900

CARACTERÍSTICAS	
Tipo de encimera	Inducción
RENDIMIENTO ZONA DE COCCIÓN 1	
Localización	Zona frontal izquierda
Dimensión mm	145
Potencia - Booster W	1250 - 1800
RENDIMIENTO ZONA DE COCCIÓN 2	
Localización	Zona trasera
Dimensión mm	210
Potencia - Booster W	1250 - 1800
RENDIMIENTO ZONA DE COCCIÓN 3	
Localización	Zona media trasera
Dimensión mm	200 - 130
Potencia - Booster W	1250 - 1800
RENDIMIENTO ZONA DE COCCIÓN 4	
Localización	Zona trasera
Dimensión mm	200 - 130
Potencia - Booster W	1250 - 1800
RENDIMIENTO ZONA DE COCCIÓN 5	
Localización	Zona trasera
Dimensión mm	200 - 130
Potencia - Booster W	1250 - 1800
RENDIMIENTO ZONA DE COCCIÓN 6	
Localización	Zona trasera derecha
Dimensión mm	200 - 130
Potencia - Booster W	1250 - 1800
RENDIMIENTO ZONA DE COCCIÓN 7	
Localización	Zona frontal derecha
Dimensión mm	200 - 130
Potencia - Booster W	1250 - 1800
RENDIMIENTO ZONA DE COCCIÓN 8	
Localización	Zona trasera derecha
Dimensión mm	200 - 130
Potencia - Booster W	1250 - 1800
RENDIMIENTO ZONA DE COCCIÓN 9	
Localización	Zona frontal derecha
Dimensión mm	200 - 130
Potencia - Booster W	0
RENDIMIENTO ZONA DE COCCIÓN 10	
Localización	N/A
Dimensión mm	200 - 130
Potencia - Booster W	0
INFORMACIÓN TÉCNICA	
Voltaje (V)	230
Frecuencia (Hz)	50-60
Longitud de cable (cm)	170
Amperaje (A)	46,5
Instalación trifásica	○
Medidas producto embalado AXAXF mm	180 x 965 x 645
Medidas de producto AXAXF mm	51 x 860 x 510
Medidas Mín. encastre AXAXF mm	60 x 842 x 490
Medidas Máx. encastre AXAXF mm	30 x 840 x 490
Peso neto kg	15
Peso bruto kg	16

**KITCHENAID INDUCCIÓN / TEPPANYAKI**

	<b>INDUCCIÓN 77 CM</b> KHIAS 87700	<b>INDUCCIÓN 65 CM</b> KHIMS 66500
<b>CARACTERÍSTICAS</b>		
Tipo de encimera	Inducción	Inducción
<b>RENDIMIENTO ZONA DE COCCIÓN 1</b>		
Localización	Zona frontal izquierda	Zona frontal izquierda
Dimensión mm	145	200 - 130
Potencia - Booster W	1200 - 1800	1250 - 2400
<b>RENDIMIENTO ZONA DE COCCIÓN 2</b>		
Localización	Zona trasera	Zona central izquierda
Dimensión mm	210	200 - 130
Potencia - Booster W	1200 - 1800	1250 - 2400
<b>RENDIMIENTO ZONA DE COCCIÓN 3</b>		
Localización	Zona media trasera	Zona central izquierda
Dimensión mm	200 - 130	200 - 130
Potencia - Booster W	1200 - 1800	1250 - 3000
<b>RENDIMIENTO ZONA DE COCCIÓN 4</b>		
Localización	Zona trasera	Zona trasera izquierda
Dimensión mm	200 - 130	200 - 130
Potencia - Booster W	1200 - 1800	1250 - 1800
<b>RENDIMIENTO ZONA DE COCCIÓN 5</b>		
Localización	Zona trasera	Zona central derecha
Dimensión mm	200 - 130	145
Potencia - Booster W	1200 - 1800	1500
<b>RENDIMIENTO ZONA DE COCCIÓN 6</b>		
Localización	Zona trasera derecha	Zona trasera derecha
Dimensión mm	200 - 130	210
Potencia - Booster W	1200 - 1800	2300
<b>RENDIMIENTO ZONA DE COCCIÓN 7</b>		
Localización	Zona frontal derecha	-
Dimensión mm	200 - 130	-
Potencia - Booster W	1200 - 1800	-
<b>RENDIMIENTO ZONA DE COCCIÓN 8</b>		
Localización	Zona trasera derecha	-
Dimensión mm	200 - 130	-
Potencia - Booster W	1200 - 1800	-
<b>RENDIMIENTO ZONA DE COCCIÓN 9</b>		
Localización	-	-
Dimensión mm	-	-
Potencia - Booster W	-	-
<b>RENDIMIENTO ZONA DE COCCIÓN 10</b>		
Localización	-	-
Dimensión mm	-	-
Potencia - Booster W	-	-
<b>INFORMACIÓN TÉCNICA</b>		
Voltaje (V)	230	230
Frecuencia (Hz)	50-60	50-60
Longitud de cable (cm)	150	170
Amperaje (A)	32,2	32,2
Instalación trifásica	-	-
Medidas producto embalado AXAXF mm	180 x 860 x 645	130 x 860 x 600
Medidas de producto AXAXF mm	51 x 775 x 515	54 x 650 x 510
Medidas Mín. encastre AXAXF mm	30 x 750 x 480	60 x 562 x 480
Medidas Máx. encastre AXAXF mm	60 x 752 x 480	30 x 560 x 480
Peso neto kg	15,1	13,4
Peso bruto kg	16,2	14,5

CARACTERÍSTICAS TÉCNICAS

	38 CM DOMINO TEPPANYAKI KHTD2 38510	38 CM DOMINO INDUCCIÓN KHYD1 38510
<b>CARACTERÍSTICAS</b>		
Zona flexi	2 Flexi	-
Booster	-	●
<b>RENDIMIENTO ZONA DE COCCIÓN 1</b>		
Localización	Zona cocción completa	Centro
Tipo de quemador	Inducción	Inducción
Dimensión mm	(AXA) 149 x 189	260
Potencia W	1400 (50° to 220°C)	2300
<b>RENDIMIENTO ZONA DE COCCIÓN 2</b>		
Localización	Zona cocción completa	-
Tipo de quemador	Inducción	-
Dimensión mm	(AXA) 149 x 189	-
Potencia W	1400 (50° to 220°C)	-
<b>RENDIMIENTO ZONA DE COCCIÓN 3</b>		
Localización	-	-
Tipo de quemador	-	-
Dimensión mm	-	-
Potencia W	-	-
<b>RENDIMIENTO ZONA DE COCCIÓN 4</b>		
Localización	-	-
Tipo de quemador	-	-
Dimensión mm	-	-
Potencia W	-	-
<b>RENDIMIENTO ZONA DE COCCIÓN 5</b>		
Localización	-	-
Tipo de quemador	-	-
Dimensión mm	-	-
Potencia W	-	-
<b>ACCESORIOS</b>		
Parrilla adaptador Wok	-	-
<b>INFORMACIÓN TÉCNICA</b>		
Soporte para sartenes	-	-
Parrillas lavables en lavavajillas	-	-
Potencia conexión eléctrica	3	3
Potencia conexión gas	-	-
Voltaje V	220 - 240	220 - 240
Frecuencia Hz	50/60	50/60
Amperaje (A)	12	13
Medidas producto embalado AXAXF mm	190 x 445 x 575	190 x 445 x 575
Medidas de producto AXAXF mm	60 x 380 x 510	60 x 380 x 510
Medidas Mín. encastre AXAXF mm	30 x 360 x 490	30 x 360 x 490
Medidas Máx. encastre AXAXF mm	70 x 361 x 490	70 x 361 x 490
Peso neto kg	9.9	6
Peso bruto kg	11.8	7





# CAMPANAS

---

*Un respiro  
de aire fresco*

*Creemos que tu cocina debe estar llena del  
aroma adecuado: el aroma de tu creación.*



ISLA

INTEGRADA EN ENCIMERA

*Sorprendentemente hermosa,  
sorprendentemente silenciosa*

---

*Las campanas KitchenAid son electrodomésticos de última generación además de auténticos iconos del diseño. Fabricados con materiales de la mejor calidad, son el producto perfecto para complementar tu cocina.*



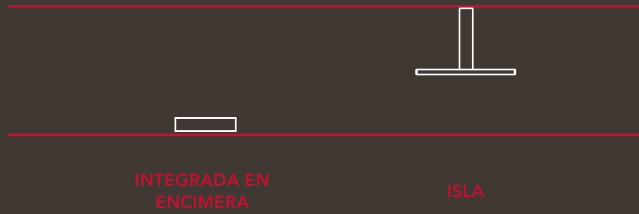

## DISEÑO

La artesanía fina, los materiales de calidad, el diseño atemporal y la máxima atención al detalle son los sellos distintivos de las campanas extractoras KitchenAid. Su diseño único y distintivo es un añadido elegante a cualquier cocina.

### ALTA POTENCIA CON ASPIRACIÓN PERIMETRAL

Esta tecnología inteligente extrae los humos a lo largo de los bordes de la campana en lugar del centro, lo que crea un movimiento de aire más rápido y conduce a una mejor filtración de grasa y un funcionamiento más silencioso en comparación con los extractores tradicionales. Todas las campanas KitchenAid tienen un caudal de extracción superior a 581 m<sup>3</sup>/h y vienen equipadas con filtros lavables y con aspiración perimetral.

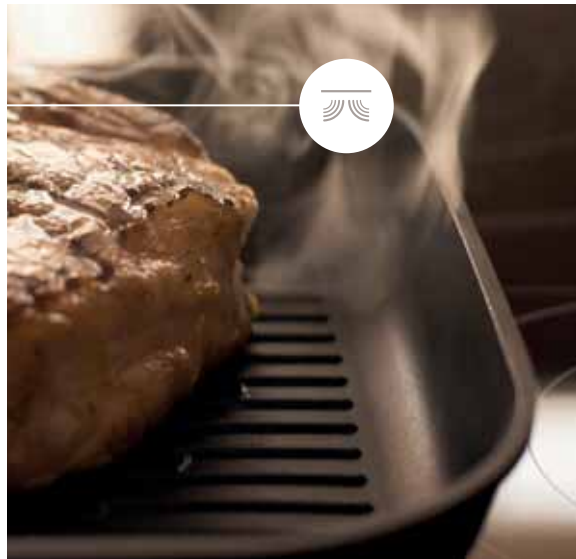

### SILENCIO Y POTENCIA

Combina una excelente potencia de extracción con un completo silencio en la cocina.



### ANTIHUELLAS FÁCIL LIMPIEZA

Las campanas extractoras KitchenAid están fabricadas con acero inoxidable de alta calidad, por lo que son fáciles de limpiar.

**INTEGRADA  
EN  
ENCIMERA**



**AUTOMÁTICA  
SUBIR Y RETRAER**

No es necesario que la campana ocupe un espacio precioso, y además puedes colocar la placa de inducción donde desees. Totalmente integrada en la encimera, se desliza hacia afuera cuando se activa en el panel de control táctil y es invisible cuando no está en uso.

**3 VELOCIDADES DE  
EXTRACIÓN  
+ BOOSTER**

Con un potente ventilador de tres velocidades y opción boost, es capaz de manejar el vapor y los humos incluso de las jornadas de cocina más exigentes.



## CAMPANA EN ISLA



### CONTROL TÁCTIL Y MANDO CON ILUMINACIÓN LED

Fácil de usar y activar con un solo toque, la iluminación LED te permite ver más mientras cocinas.



Inox KitchenAid  
KEBDS 90020

**CAMPANA INTEGRADA EN ENCIMERA 90 CM**

**CARACTERÍSTICAS**

- 4 Velocidades**
- 1 filtro de grasa**
- Modo recirculación**

**FUNCIONES**

- Filtros lavables
- Aspiración perimetral
- Incluye filtro antiolor
- 2 filtros antiolor

**ACCESORIOS**

- Filtro de Carbono CHF 15/1 opcional

Clase energética **B**

**ESTÉTICA**

- Táctil
- Integrada en encimera
- Antihuellas - Fácil limpieza

**1 NEÓN**

- Aspiración máxima - 480 m3/h
- Potencia mínima de extracción - 175 m3/h
- Rumorosidad máxima 60 dB(A)
- Rumorosidad a velocidad mín. 37 dB(A)
- Consumo de energía anual 68 kWh/annum
- Potencia máxima extracción m3/h 713
- Rumorosidad en función booster dB(A) 68

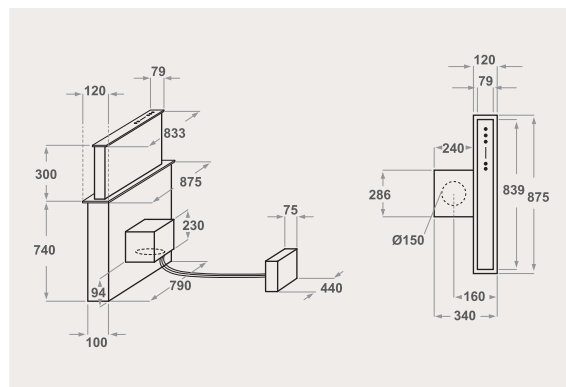

KEBDS 90020 2.245,00 €



Inox KitchenAid  
KEIPP 12020

**CAMPANA EN ISLA 120 CM**

**CARACTERÍSTICAS**

- 4 Velocidades**
- 2 filtros de grasa**
- Posibilidad Modo aspiración**

**FUNCIONES**

- Filtros lavables
- Aspiración perimetral
- 2 filtros antiolor

**ACCESORIOS**

- Filtro de Carbono CHF 57 opcional

Clase energética **A**

**ESTÉTICA**

- Control electrónico
- Campana T- invertida
- Antihuellas - Fácil limpieza

**4 LED**

- Aspiración máxima - 603 m3/h
- Aspiración mínima - 368 m3/h
- Rumorosidad máxima 66 dB(A)
- Rumorosidad mínima 56 dB(A)
- Consumo de energía anual 58 kWh/annum
- Aspiración Booster m3/h 779
- Rumorosidad potencia Booster dB(A) 72

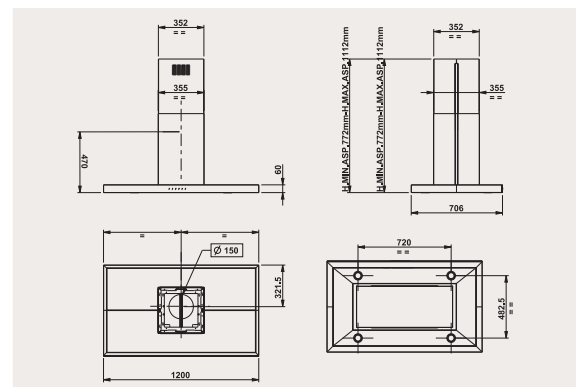

KEIPP 12020 1.720,00 €

CARACTERÍSTICAS TÉCNICAS

**90 CM CAMPANA INTEGRADA  
ENCIMERA  
KEBDS 90020**

**120 CM CAMPANA ISLA  
KEIPP 12020**

INFORMACIÓN TÉCNICA		
Clase energética	B	A
Número de luces y tipo	1 NEÓN	4 LED
Potencia total lámparas W	14	10
Capacidad de extracción booster m³/h	713	779
Capacidad de extracción máxima m³/h	480	603
Capacidad de extracción mínima m³/h	175	368
Nivel de ruido de extracción booster dB(A)	68	72
Nivel de ruido de extracción máximo dB(A)	60	66
Nivel de ruido de extracción mínimo dB(A)	37	56
Voltaje V	220-240	220-240
Frecuencia Hz	50-60	50
Potencia de conexión W	289	310
Localización del motor	En la estructura	En la chimenea
Número de motores	1	1
Potencia total motor W	275	300
Modos funcionamiento	Solo recirculación	Convertible
Posición tubo salida de aire	Trasera	Superior
Consumo energético anual kWh/annum	68	58
Clase energética iluminación	E	A
Clase energética filtro	E	E
Diámetro salida de aire	200	150
Cable cm - tipo enchufe	150 - UK	150 - UK
Medidas de producto AXAXF mm	740 x 875 x 120	643 x 1200 x 706
Medidas producto embalado AXAXF mm	880 x 1010 x 440	815 x 1295 x 560
Peso neto kg	37	40,8
Peso bruto kg	48,5	51,9





# FRIGORÍFICOS

---

## *Frescura y conservación con estilo*

*Sabemos que aquí es donde comienza la magia y donde la inspiración encuentra sus ingredientes. Los frigoríficos KitchenAid están diseñados para mantener tus ingredientes frescos, perfectamente almacenados y al alcance de la mano, listos para tu próxima aventura culinaria.*



### FRIGORÍFICO Y CONGELADOR

GRAN CAPACIDAD

COMBIS + COMBIS 2M

MONOPUERTAS



### VINOTECAS

FRÍO

## FRIDGE & FREEZERS

*Frescos y perfectamente conservados, en KitchenAid cuidamos tus ingredientes tanto como tú lo harías.*





DYNAMIC 0°



TOTAL NO FROST



SOFT CLOSING



CAJÓN MULTI-TEMPERATURA



EXTRA CAPACIDAD



ILUMINACIÓN LED

TECNOLOGÍA SENSOR FRESH

CONTROL DE HUMEDAD

ENFRIAMIENTO RÁPIDO

CONGELACIÓN RÁPIDA

CAJÓN DE VERDURAS

FILTRO ANTIBACTERIAS

ACCESORIOS:

BOTELLERO

CHEESE BOX

HUEVERA

BANDEJA CUBITOS DE HIELO

SEPARADOR DE BOTELLAS

SOSTENEDOR DE BOTELLAS

## Más espacio para ideas frescas

Personaliza el espacio que necesitas con estantes dinámicos y flexibles.



### TECNOLOGÍA SENSOR FRESH

La tecnología Sensor Fresh monitorea constantemente los niveles de temperatura y humedad dentro del frigorífico. Cuando la puerta se queda abierta o después de llenar el frigorífico con la compra semanal, detecta los cambios de temperatura y humedad y hace circular rápidamente el aire frío para restaurar la temperatura correcta y el nivel óptimo de humedad.



### DYNAMIC 0°

Dynamic 0° es un sistema de refrigeración dedicado con sensores de temperatura. El cajón tiene una temperatura entre -2°C y +2°C, y el nivel de humedad en el compartimento se ajusta automáticamente. Dynamic 0° ofrece las mejores condiciones posibles para quesos y carnes especiales, mientras mantiene crujientes las ensaladas y las verduras de hoja. Alimentos tan frescos como el día en que fueron comprados.

### TECNOLOGÍA LED

La tecnología LED ofrece larga duración e iluminación de bajo consumo y mantenimiento.



### TECNOLOGÍA NO-FROST

Este sistema controla la circulación de aire frío dentro de frigorífico asegurando el nivel de humedad ideal y evitando la condensación o la formación de hielo en los alimentos y en las superficies dentro frigorífico.



### SISTEMA SOFT-CLOSE

Todos los cajones se cierran silenciosa y suavemente con solo un toque suave.

### INTERIORES PREMIUM

Roble, cristal de alta calidad y acero cromado son los materiales de elección para los impresionantes accesorios del frigorífico: un estante y un Cheese Box que encarnan el amor por el diseño de KitchenAid, características prácticas y versatilidad.

GRAN CAPACIDAD  
VÉRTIGO

*Grandeza  
dentro y fuera*



El roble, el vidrio de alta calidad y el acero cromado son los materiales elegidos para los impresionantes accesorios del frigorífico: un estante y una cheese box que personifican el amor por el diseño, las características prácticas y la versatilidad de KitchenAid. Crear y administrar el espacio

en tu frigorífico nunca ha sido tan fácil. Los estantes se pueden dividir convenientemente y ajustar individualmente a cualquier altura, transformando el interior en un espacio versátil y bien organizado que está maravillosamente práctico y diseñado para todas tus necesidades.

## TOTAL NO FROST

El sistema Total No Frost de Vértigo es completamente automático por lo que ya no necesitarás descongelar el frigorífico, el compartimento Dynamic 0° o el cajón multitemperatura. Total No Frost también enfría rápidamente el frigorífico para que vuelva a la temperatura normal de funcionamiento aún más rápido después de abrir la puerta.

## AUTOMATIC ICEMAKER

Model in the Vertigo cooling range is equipped with a fully automatic icemaker, connected directly to the water supply, and an integrated water filtering system that guarantees your ice cubes are always completely odourless and tasteless.

## ENFRIAMIENTO Y CONGELACIÓN RÁPIDA

Cuando regreses de hacer la compra, querrás enfriar tus compras rápido para mantener los alimentos frescos por más tiempo.

La función especial shopping reduce la temperatura con solo tocar un botón, asegurando que cualquier gran cantidad de artículos se enfrían de manera segura y rápida a la temperatura adecuada.

## SISTEMA EVEN AIRFLOW

El sistema Even Airflow distribuye el aire frío uniformemente para garantizar ventilación independiente en cada compartimento. Esto asegura uniformidad de temperaturas en todos los compartimentos, creando el ambiente ideal para conservar los alimentos durante más tiempo.

## BISAGRA DOBLE MOVIMIENTO

Las bisagras patentadas de doble movimiento aseguran que todos los modelos Vértigo encajen al ras con muebles y encimeras para garantizar un acabado elegante y lujoso, lo que te ofrece mayor flexibilidad al diseñar tu cocina. En KitchenAid entendemos la necesidad de tener productos que puedan resistir el paso del tiempo, por lo que cada bisagra tiene un movimiento de autoequilibrio para garantizar la estabilidad y un rendimiento premium duradero.





### DYNAMIC 0°

Dynamic 0° es un cajón de doble compartimiento con un sistema de enfriamiento dedicado y sensores de temperatura. Solo selecciona una temperatura entre -2°C y +2°C, y el nivel de humedad en el compartimento se ajustará automáticamente.

Dynamic 0° ofrece las mejores condiciones para quesos y carnes especiales, mientras mantiene las ensaladas crujientes más frescas y frondosas. Verduras tan frescas como el día que fueron compradas.



### CAJÓN MULTI-TEMPERATURA

Frigorífico, Dynamic 0° o Congelador: Vértigo  
El menú de acceso te da libertad para elegir cómo usar el cajón de temperatura múltiple, que se puede usar como espacio frigorífico, o cambiarlo al modo Dynamic 0° para darle más espacio a tus productos más frescos e ingredientes especiales.

También funciona como un congelador para almacenar tus productos congelados o congelar tu plato casero favorito.



## VINO TINTO RESERVA Y CRIANZA

Vértigo ofrece mucho más que un simple enfriador de vino. Con precisión de temperatura y control de humedad, el compartimento para vino tinto es ideal para la conservación y crianza de vinos tintos finos.

Proporciona las condiciones ideales para los taponos de corcho y permite que sus preciosas añadas desarrollen todo su potencial, como si estuvieran almacenadas en su propia bodega subterránea.

## SISTEMA ANTIVIBRACIÓN

El aislamiento efectivo del compresor garantiza una protección total contra las vibraciones.

El sistema antivibración de Vértigo minimiza cualquier movimiento, creando el entorno más seguro incluso para las botellas más delicadas, para que puedas conservarlas y disfrutarlas cuando quieras o descorcharlas para celebrar una ocasión muy especial.



## TRES CAPAS DE PROTECCIÓN

Las vinotecas Vértigo están diseñadas con un objetivo en mente: recrear las típicas condiciones de una bodega subterránea para que incluso tu botella de vino más delicada pueda conservar su color, sabor y cuerpo. La luz y las temperaturas demasiado altas o bajas pueden ser perjudiciales para el vino durante el almacenamiento. Esta es la razón por la que KitchenAid diseñó una puerta de triple acristalamiento para las bodegas Vértigo, para crear una barrera eficaz contra los rayos UV y los cambios bruscos de temperatura ambiente.



*Inox KitchenAid*  
KCZCX 20901R 1  
KCZCX 20901L 1

### FRIGORÍFICO COMBINADO DE INTEGRACIÓN 90 CM

#### CARACTERÍSTICAS

**Total No Frost**  
**Dynamic Sensor**  
**Fabricador de hielo automático**  
**Bisagras doble movimiento**

**Control de humedad**  
**Sublime Fresh 0° Plus**

#### FUNCIÓN

Dynamic Multi-Temperatura  
3 Zonas de temperatura  
Temperatura ajustable  
en frigorífico y congelador

Función enfriamiento rápido y congelación rápida  
Modo vacaciones / Modo Party

#### INTERIORES

**5 Estantes**  
**4 Estantes ajustables**

**3 Balcones ajustables**  
Balcón para botellas

#### Clase energética

**F**  
Consumo de energía anual:  
409 kWh/annum\*  
Nivel de ruido del frigorífico  
**44 dBA re 1 pW**

Iluminación LED  
**Capacidad neta 432 L**  
- 336 Frigorífico  
- 96 Congelador

#### ESTÉTICA

Display **táctil**

Estantes de cristal / Inox  
Puerta en Inox

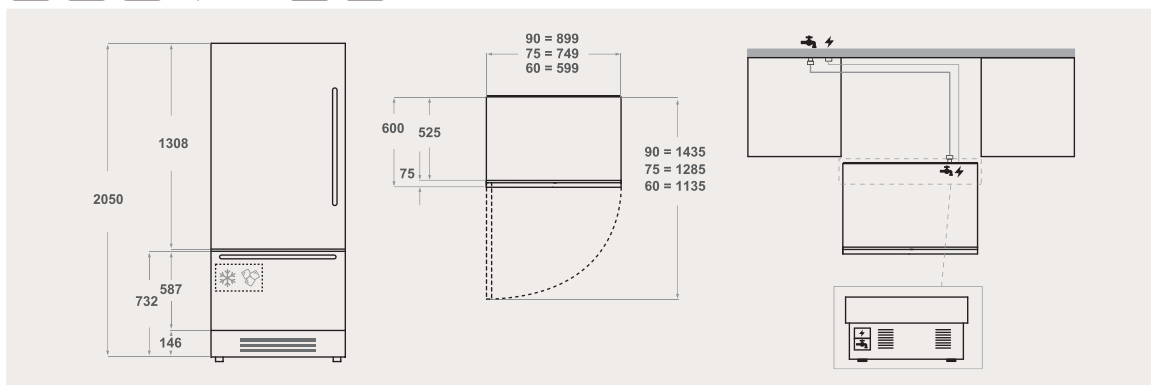

KCZCX 20901R 1 10.900,00 € KCZCX 20901L 1 10.900,00 €



*Inox KitchenAid*  
KCZWX 20600R 1  
KCZWX 20600L 1

**VINOTECA 60 CM**

**CARACTERÍSTICAS**

**Total No Frost**  
**Dynamic Sensor**  
**Bisagras Dual-Movement**  
**Control de humedad**

**Compartimento Vino Tinto**  
**Reserva y Crianza**  
**Vidrio protector triple**  
**acristalamiento**

**FUNCIÓN**

Cajón Multi-Temperatura  
2 Zonas de temperatura  
Temperatura ajustable  
en congelador y frigorífico

Función enfriamiento rápido y  
congelación rápida  
Modo vacaciones / Modo  
Party

**INTERIORES**

**9** Estantes  
**2** Cajones de verduras

**Clase energéticaF**

Consumo energético anual:  
224 kWh/annum\*  
380 kWh/annum\*  
Nivel de ruido del frigorífico  
**44 dBA re 1 pW**

Iluminación LED  
**Capacidad Neta 360 L**  
- 275 Frigorífico  
- 85 Congelador  
**Capacidad: 72 botellas**

**ESTÉTICA**

Display **Táctil**  
Material estante Madera -

Roble / Acero inoxidable  
Puerta Inox

\*Disponibles a partir de febrero 2023.

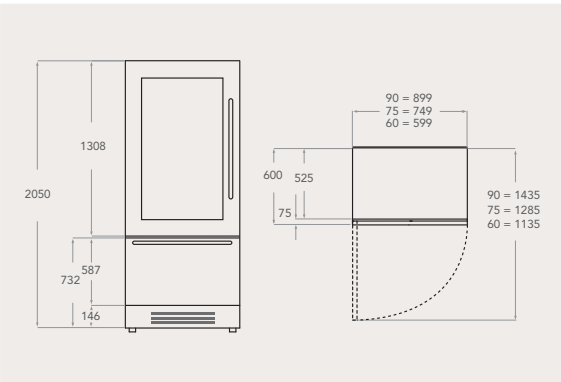

KCZWX 20600R 1 9.880,00 € KCZWX 20600L 1 9.880,00 €



*Inox KitchenAid*  
KCVCX 20901R 1  
KCVCX 20901L 1

**FRIGORÍFICO COMBINADO DE INTEGRACIÓN 90 CM**

**CARACTERÍSTICAS**

**Total No Frost**  
**Dynamic Sensor**  
**Fabricador de hielo**  
**automático**

**Bisagras doble movimiento**  
**Control de humedad**  
**Sublime Fresh 0° Plus**

**FUNCIÓN**

Dynamic Multi-Temperatura  
3 Zonas de temperatura  
Temperatura ajustable  
en frigorífico y congelador

Función enfriamiento rápido y  
congelación rápida  
Modo vacaciones / Modo  
Party

**INTERIORES**

**5** Estantes  
**4** Estantes ajustables  
**2** Cajones Sublime Fresh 0°

Plus  
**2** Cajones en el congelador  
**3** Balcones ajustables  
Balcón para botellas

**Clase energéticaF**

Consumo de energía anual:  
382 kWh/annum\* Nivel de  
ruido del frigorífico  
**44 dBA re 1 pW**  
Iluminación LED

**Capacidad neta 432 L**  
- 336 Frigorífico  
- 96 Congelador

**ESTÉTICA**

Display **táctil**  
Estantes de cristal / Inox

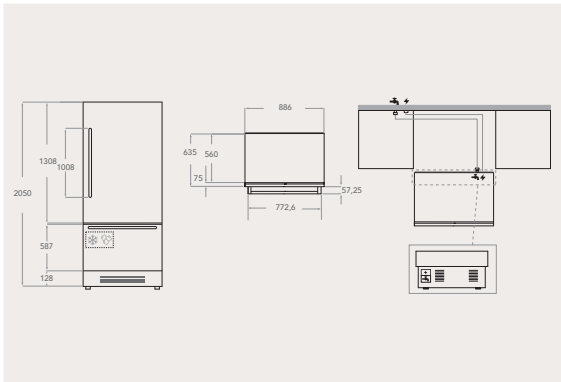

KCVCX 20901R 1 9.990,00 € KCVCX 20901L 1 9.990,00 €



Inox KitchenAid  
KCVWX 20600R 1  
Inox KitchenAid  
KCVWX 20600L 1

## VINOTECA 60 CM

### CARACTERÍSTICAS

**Total No Frost**  
**Dynamic Sensor**  
**Bisagras Dual-Movement**

**Control de humedad**  
**Compartimento Vino Tinto Reserva y Crianza**

### FUNCIÓN

Dynamic Multi-Temperatura  
Cajón Multi-Temperatura  
2 Zonas de temperatura  
Temperatura ajustable  
en congelador y frigorífico

Función enfriamiento rápido y congelación rápida  
Modo vacaciones / Modo Party

### INTERIORES

**9** Estantes  
**2** Cajones de verduras

Clase energética **F**  
Consumo energético anual:  
285 kWh/annum\*  
Nivel de ruido del frigorífico  
**44 dBA re 1 pW**  
Iluminación LED

**Capacidad Neta 202 L**  
- 147 Frigorífico  
- 55 Congelador  
**Capacidad: 72 botellas**

### ESTÉTICA

Display **Táctil**  
Material estante Madera - Roble / Acero inoxidable

\*Disponibles a partir de abril 2023.

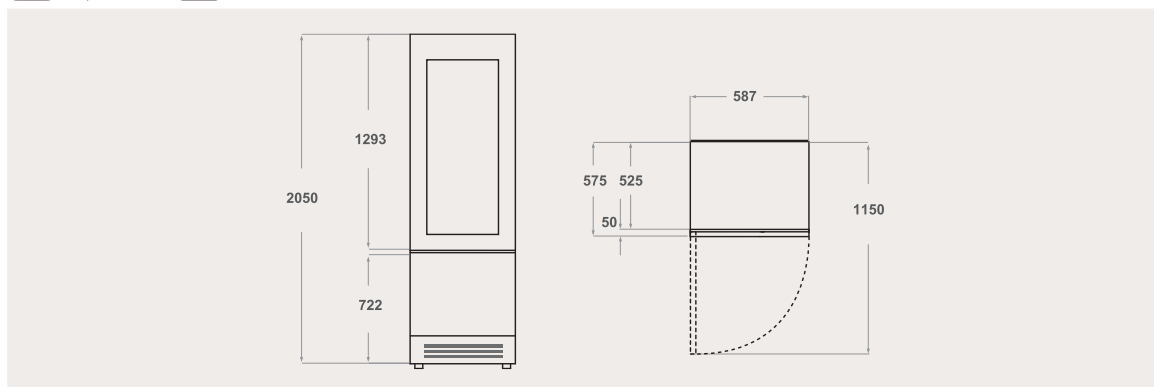

KCVWX 20600R 1 9.480,00 € KCVWX 20600L 1 9.480,00 €



GRAN CAPACIDAD  
4 PUERTAS  
FRIGORÍFICO Y  
CONGELADOR

*Descubre el espacio  
donde cada ingrediente  
es tratado como una estrella.*



KitchenAid presenta el frigorífico y congelador de 4 puertas en acero inoxidable y en negro acero inoxidable, con un diseño premium y características sobresalientes que te ofrecen la oportunidad de entrar en un mundo de nuevas posibilidades cada vez que abres el frigorífico. El espacio convertible, en el área del congelador, está diseñado para conservar los alimentos en su mejor momento gracias a

más de 6 temperaturas preestablecidas que se adaptan a cada necesidad, mientras que sus cajones Fresh Seal aseguran siempre una frescura óptima para la fruta y verdura. El nuevo Frigorífico y Congelador de 4 Puertas tiene detalles premium en el interior y exterior, desde los elementos internos de madera hasta la pantalla LCD a color 4,5 pulgadas, que le dan un toque inconfundible de estilo a cada cocina.



## DYNAMIC MULTI-TEMPERATURA

Un espacio flexible dentro del compartimiento del congelador con más de 6 temperaturas preestablecidas que permite crear el mejor entorno de conservación para cualquier categoría de alimentos, desde el vino hasta la fruta, desde el helado hasta la carne. Para conservar los ingredientes estrella de cada receta y encontrarlos siempre listos para salir a escena.

10°C PARA VINO	4°C PARA FRUTAS Y VERDURAS	0°C PARA CARNE Y PESCADO	-7°C PARA CONSUMIR EN 1 SEMANA	-12°C PARA HELADOS Y POSTRES FRÍOS	-16°C/-22°C CONGELACIÓN
-------------------	----------------------------------	--------------------------------	--------------------------------------	--	----------------------------

## MÁXIMA CONSERVACIÓN TECNOLOGÍAS

### PRESERVA FOOD® CARE SYSTEM

Preserva®Food Care System, es una tecnología innovadora que gracias a los triples evaporadores, ayuda a conservar los alimentos frescos y los alimentos congelados retienen el sabor y la textura recién cosechados.



### SENSOR FRESH

Tecnología que monitorea constantemente la humedad y variaciones de temperatura dentro de la cavidad y restaura rápidamente los niveles ideales.

### PURE O3

Este innovador dispositivo libera oxígeno activo, para prevenir la proliferación de bacterias dentro del frigorífico hasta en un 99.99%\*, para mejorar la calidad del aire para un mejor ambiente, conservar los alimentos y reducir los olores hasta en un 49%\*\*.

\* Tests realizados teniendo como referencia la norma ISO 22196.

\*\* Tests realizados teniendo como referencia UNI EN 10192:2000 y DIN 10955:2004 sobre grupos alimentarios significativos (queso, carne, pescado y verduras).

El % se refiere al 7º día. En el 5º día, el % promedio es una reducción del 36 %.

## ESPACIO FLEXIBLE Y AJUSTABLE

Todo un espacio personalizable con 2 cajones Fresh Seal para frutas y verduras, un cajón Delicatessen para alimentos delicados y baldas flexibles que te permiten guardar tartas, ensaladeras, todo lo que quieras con la máxima flexibilidad. Para los que siempre quieren sacarle el máximo partido a todo, incluido el espacio.



## NUEVO HIELO IN-DOOR

Un innovador fabricante de hielo interior que produce y almacena hielo en un contenedor. Un diseño compacto para aumentar el espacio disponible dentro del refrigerador y que no ocupa espacio en los estantes para el fabricante de hielo.

## DETALLES PREMIUM

Los icónicos tiradores externos diseñados para mejorar el agarre, un sistema especial de iluminación gradual para dar tiempo a adaptarse cómodamente a la luz, bandejas con aspecto de madera en el congelador para una apariencia elegante: con el diseño exclusivo de KitchenAid ningún detalle se deja al azar.





KCQBX 18900



KCQXX 18900

**CARACTERÍSTICAS**  
**Dynamic Multi-Temperatura**  
**Preserva® Food care System**  
**Tecnología Sensor fresh**  
**PureO3**

**Fabricador de hielo In-Door**  
**LCD 4,5" a color**  
**Iluminación lateral y superior**  
**gradual**  
**Cajones Fresh Seal**

**FUNCIONES**  
 Triple No Frost  
 Enfriamiento Rápido

Congelación Rápida  
 Bandeja dispensadora de hielo/  
 agua extensible

**INTERIORES**  
 1 Cajón para Delicatessen  
 2 Cajones Fresh Seal  
 1 Doble estante plegable  
 1 Estante Pull Out  
 2 Bandejas extraíbles

1 Bandeja congelador  
 1 Estante para vinos  
 Filtro de agua  
 Opción de llenado automático  
 de agua y hielo

Clase energética **F**  
 Consumo energético anual:  
 476 kWh/annum\*  
 Nivel de ruido **41 dBa**  
**Capacidad Neta 554 L**  
 - 338 L Frigorífico

- 216 L Congelador  
 de los cuales - 108 L  
 convertibles

**ESTÉTICA**  
 Inox (antihuellas) con cepillado  
 horizontal  
 Icónico tirador externo de  
 KitchenAid



Icónico tirador para cajones de  
 KitchenAid  
 Acabados en madera  
 Columna de aire en Metal Look  
 Acabado Platinum  
 Iluminación congelador

**CARACTERÍSTICAS**  
**Dynamic Multi-Temperatura**  
**Preserva® Food care System**  
**Tecnología Sensor fresh**  
**PureO3**

**Fabricador de hielo In-Door**  
**LCD 4,5" a color**  
**Iluminación lateral y superior**  
**gradual**  
**Cajones Fresh Seal**

**FUNCIONES**  
 Triple No Frost  
 Enfriamiento Rápido

Congelación Rápida  
 Bandeja dispensadora de hielo/  
 agua extensible

**INTERIORES**  
 1 Cajón para Delicatessen  
 2 Cajones Fresh Seal  
 1 Doble estante plegable  
 1 Estante Pull Out  
 2 Bandejas extraíbles

1 Bandeja congelador  
 1 Estante para vinos  
 Filtro de agua  
 Opción de llenado automático  
 de agua y hielo

Clase energética **F**  
 Consumo energético anual:  
 476 kWh/annum\*  
 Nivel de ruido **41 dBa**  
**Capacidad Neta 554 L**  
 - 338 L Frigorífico

- 216 L Congelador  
 de los cuales - 108 L  
 convertibles

**ESTÉTICA**  
 Inox (antihuellas) con cepillado  
 horizontal  
 Icónico tirador externo de  
 KitchenAid



Icónico tirador para cajones de  
 KitchenAid  
 Acabados en madera  
 Columna de aire en Metal Look  
 Acabado Platinum  
 Iluminación congelador

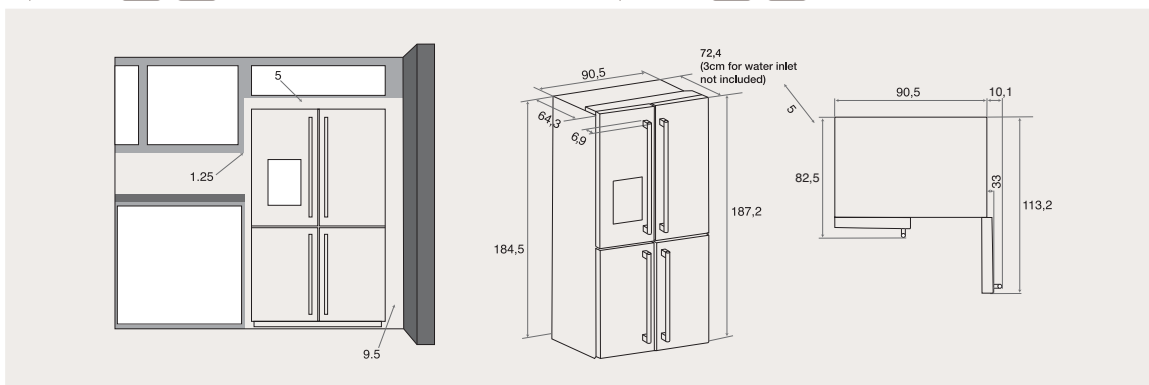

KCQBX 18900 4.990,00 €

KCQXX 18900 4.630,00 €

GRAN CAPACIDAD  
SIDE-BY-SIDE

*Abre la puerta  
a la elegancia*



Los frigoríficos y congeladores independientes ofrecen un control total y flexible, y la tecnología Sensor Fresh garantiza los niveles ideales de temperatura y humedad para mantener los productos frescos durante más tiempo. El cajón Sublime Fresh 0° crea las mejores condiciones posibles para carnes, pescados y productos lácteos, y mantiene las frutas y verduras tan frescas como el día en que fueron recogidas, mientras que la congelación extra rápida se puede activar

cuando lo necesites y congela hasta 2 kg de alimentos en solo cuatro horas. Como electrodoméstico con clasificación E, su eficiencia energética solo se compara con su gestión eficiente del espacio. Maximizar la capacidad de 615 litros es fácil con interiores versátiles, estantes de vidrio e iluminación LED que le permite ver todo de un vistazo, mientras que los estantes del balcón y los múltiples cajones aseguran un lugar para cada cosa.



## TECNOLOGÍA SENSOR FRESH

La tecnología Sensor Fresh monitorea constantemente los niveles de temperatura y humedad dentro de su refrigerador. Cuando la puerta se deja abierta o si llena el refrigerador con la compra semanal, detecta cambios de temperatura y de humedad y hace circular rápidamente el aire frío para restaurar la temperatura correcta y un nivel de humedad óptimo.

## DYNAMIC 0°

Dynamic 0° garantiza la conservación de todos los productos frescos, carnes, pescados y lácteos en las condiciones óptimas en esta zona especial.

## INTERIORES PREMIUM

Madera de roble curado, plexiglás de alta calidad y el acero cromado son los materiales elegidos para dos impresionantes accesorios nuevos para el frigorífico: el estante y Cheese Box que encarnan el amor por el diseño de KitchenAid, características prácticas y versátiles.



## SHOCK FREEZER

El shock freezer de KitchenAid cumple nuestra promesa de resultados profesionales. Enfría o congela conservando el aroma, el sabor y el valor nutritivo de los alimentos con sus dos funciones profesionales:

### ENFRIAMIENTO RÁPIDO

+3°C

LA FUNCIÓN DE ENFRIAMIENTO RÁPIDO REDUCE LA TEMPERATURA DE LOS ALIMENTOS COCINADOS EN EL HORNO A +3 °C, IDEAL PARA AQUELLAS RECETAS EN LAS QUE NECESITA DETENER LA COCCIÓN DE LOS INGREDIENTES DIRECTAMENTE.

### CONGELACIÓN RÁPIDA

-18°C

LA CONGELACIÓN RÁPIDA REDUCE RÁPIDAMENTE LA TEMPERATURA DEL INTERIOR DE LOS ALIMENTOS A -18 °C, LO QUE ES BUENO PARA LA TEXTURA, EL SABOR, LA NUTRICIÓN Y EL COLOR DE LOS INGREDIENTES PARA COCINARLOS MÁS TARDE.



Acero Inoxidable KitchenAid  
KCBPX 18120 2

### SIDE-BY-SIDE DE ENCASTRE (FRONTAL INOX)

#### CARACTERÍSTICAS

**Congelador No Frost**  
**Frigorífico frío directo ventilado**  
**Tecnología Sensor Fresh**  
**Dynamic 0°**  
**Shock freezer**

**Filtro Anti-bacteriano**  
**Control de humedad**  
Luz LED  
Estantes ajustables

#### INTERIORES

**2** Cajones Crisper  
**3** Estantes en el frigorífico  
**3** Estantes ajustables en el frigorífico

**5** Balcones ajustables en la puerta  
**7** Compartimentos de congelación

#### ACCESORIOS

Estantería Haute Cuisine  
Botellero - Madera  
Quesera - Madera

Botellero  
Huevera  
Accesorio hielos

#### Clase energética **E**

Consumo energético anual frigorífico:  
118 kWh/año\*  
Consumo energético anual congelador:  
240 kWh/año\*  
Nivel de ruido frigorífico  
**38 dBA re 1 pW**

#### Nivel de ruido congelador

**41 dBA re 1 pW**  
**Capacidad neta 616 L**  
- 359 Frigorífico  
- 257 Congelador

#### ESTÉTICA

Display **Touch**

Estante de cristal

\*Disponible marzo 2023

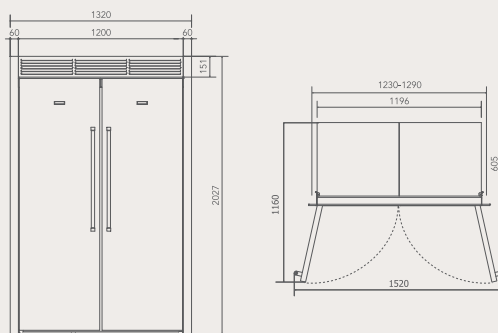

KCBPX 18120 2 3.990,00 €



KCBFS 18602 2

**CONGELADOR MONOPUERTA 177 CM**

**CARACTERÍSTICAS**

**No Frost**

**Pro Freeze**

**Puerta Soft Closing**

**Shock freezer**

Iluminación LED

**INTERIORES**

Compartimento Shock freezer

**8** Cajones de congelación

**ACCESORIOS**

Accesorio para hielo

Clase energética **E**

Consumo energético anual:

237 kWh/annum\*

Nivel de ruido **38 dBa**

**Capacidad Neta 203 L**

**ESTÉTICA**

Display táctil

Setmo

Estante de vidrio

\*Disponible a partir de abril 2023.



KCBNS 18602 2

**FRIGORÍFICO MONOPUERTA 177 CM**

**CARACTERÍSTICAS**

**Frío directo ventilado**

**Tecnología Sensor Fresh**

**Filtro Antibacterias**

**Puerta Soft closing**

Iluminación LED

Estantes ajustables

**INTERIORES**

**7** Estantes en el frigorífico

**6** Estantes ajustables en el frigorífico

**2** Cajones de verduras

**5** Balcones ajustables

**ACCESORIOS**

Cheese Box

Sostenedor de botellas

Separador de botellas

Huevera

Estante Haute Cuisine

Botellero - Madera de Roble

Clase energética **F**

Consumo energético anual:

143 kWh/annum\*

Nivel de ruido **35 dBa**

**Capacidad Neta 318 L**

**ESTÉTICA**

Display Táctil

Setmo

Estantes de vidrio

\*Disponible a partir de abril 2023.

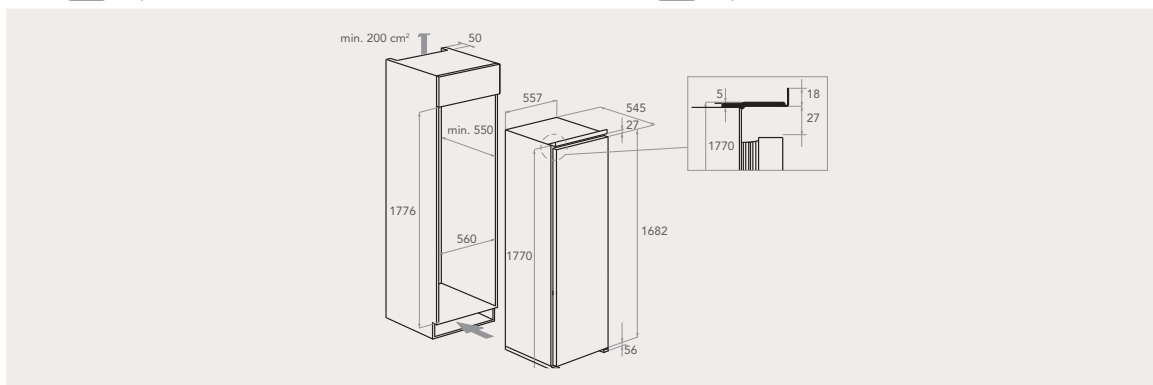

KCBFS 18602 2 1.590,00 €

KCBNS 18602 2 1.580,00 €

**KitchenAid**

103

## COMBI INTEGRACIÓN

*Disfruta de la libertad  
para organizar  
los ingredientes frescos  
de tus obras maestras*



El nuevo frigorífico combi Total No Frost de KitchenAid tiene que ver con la flexibilidad. Diseñado teniendo en cuenta las necesidades y los hábitos de los cocineros, ofrece una gama de soluciones no solo para almacenar alimentos, sino también para organizarlos adecuadamente, según su cantidad y tamaño. Desde el Dynamic Management Suite totalmente personalizable con accesorios flexibles, hasta cajones dedicados para la mejor

conservación de alimentos como Dynamic Fresh Zone y sus 3 configuraciones de temperatura para grupos específicos de alimentos. El nuevo KitchenAid Total No Frost con Metal Even Airflow está diseñado para almacenar y conservar los ingredientes de la mejor manera y cumplir con las expectativas más altas gracias a sus acabados de primera calidad en el interior. En el exterior, una cocina perfecta sin tiradores con el sistema Push to Open.

## DYNAMIC: MÁXIMA GESTIÓN DEL ESPACIO

La puerta **INTERIOR DYNAMIC** proporciona la máxima libertad para almacenar artículos, desde botellas altas hasta artículos anchos.

EL **ESTANTE FLEXIBLE** permite un uso convencional, pero se puede plegar por la mitad o completamente para acomodar cualquier ingrediente o recipiente.

El **SOPORTE DE BOTELLAS FLEXIBLE** es un accesorio increíblemente flexible: un soporte que se puede utilizar como estantería convencional

**3 CAJONES ESPECÍFICOS\*** para almacenar tipos de alimentos diferentes de acuerdo a tus necesidades, y la **BANDEJA FAST FIND** te permite acceder a los artículos más usados en el congelador cómodamente.



## TOTAL NO FROST CON SISTEMA METAL EVEN AIRFLOW

El sistema Total No Frost es completamente automático y evita la formación de hielo en la cavidad del congelador y gotas de agua en la del frigorífico. El sistema Metal Even Airflow distribuye y mantiene uniformemente el aire frío para mantener temperaturas uniformes en todos los compartimentos y crear el entorno ideal para conservar los alimentos durante más tiempo.

**ACABADOS EN INOX  
DISEÑO AUDAZ  
ACCESORIOS ELEGANTES  
SISTEMA PUSH TO OPEN,  
UNA SOLUCIÓN DE DISEÑO  
IDEAL PARA UNA COCINA  
SIN TIRADORES**

*\*El tercer cajón está presente solo en el frigorífico de 2 metros.*



El innovador mecanismo Push to open para instalar el frigorífico en cocinas sin tiradores.

Diseño sin costuras y premium acompañado de un estilo armonioso.

Gracias a este nuevo tipo de instalación, el frigorífico se puede abrir de forma muy sencilla con un solo toque en la puerta.

Es fácil de instalar y muy discreto gracias a una cubierta dedicada que hará que el accesorio se integre perfectamente con el producto. También es flexible, de hecho se puede instalar incluso con puerta reversible.



### CAJÓN DELICATESSEN\*

Espacio adicional para tu comida delicada, como pasta fresca y pastelería.



### DYNAMIC FRESH ZONE

Este innovador cajón es la clave para la mejor conservación de los alimentos. Cuenta con 3 configuraciones de temperatura, cada una ideal para un tipo de alimento diferente:

- frutas y verduras, lácteos o pescado y carne -

para crear un ambiente personalizado perfecto.



### SUBLIME FRESH PRO

El cajón Sublime Fresh Pro con control de humedad mantiene tus frutas y verduras frescas hasta 15 días\*\*.



### MAKER'S PAD

Precongela tus ingredientes y preparaciones especiales en la Maker's Pad para evitar que las piezas se peguen y conservar su textura hasta un 55 %\*\*\* frente al proceso de congelación estándar.



\*El cajón Delicatessen solo está disponible en el modelo de 2 m.  
\*\*Basado en la pérdida de peso y la calidad visual, considerando frutas y verduras comunes. Procedimiento de prueba interna.

\*\*\*Prueba interna realizada con el procedimiento estándar de congelación en una bolsa de plástico en la bandeja de acceso rápido sin almohadilla de aluminio frente a la almohadilla de aluminio sin bolsa de plástico en la bandeja de acceso rápido.



KCBDR 20701 2 P

### FRIGORÍFICO COMBI DE INTEGRACIÓN 70 CM

**CARACTERÍSTICAS**  
**Frigorífico frío directo ventilado**  
 Congelador Stop Frost  
**Capacidad Extra**

**Cajones para Delicados**  
**Tecnología Sensor Fresh**  
 Control de humedad  
**Sistema Push to Open**  
 Cajón Crisper

**INTERIORES**  
**6** Estantes (en el frigorífico)  
**3** Estantes ajustables en el frigorífico  
**2** Cajones en el congelador

**3** Cajones en el congelador

**ACCESORIOS**  
 Estante Haute Cuisine  
 Botellero - Madera

Huevera  
 Accesorio hielos

Clase energética **E**  
 Consumo de energía anual:  
 248 kWh/año\*  
 Nivel de ruido 35 dBA  
 Luz LED  
**Capacidad neta 400 L**

- 299 Frigorífico  
 - 101 Congelador

**ESTÉTICA**  
 Display digital  
 Estantes de vidrio  
 Estantes de madera

Instalación puerta deslizante

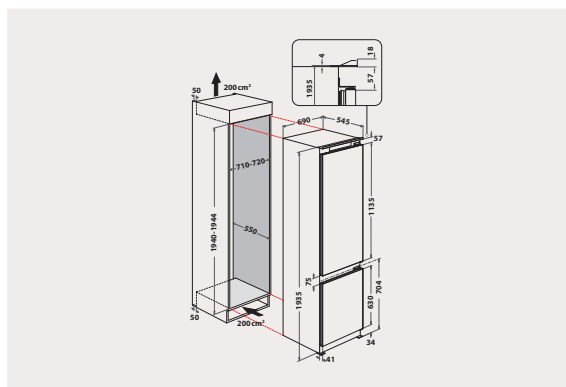

KCBDR 20701 2 P 2.390,00 €



KC20 T632 S P

### FRIGORÍFICO COMBI DE INTEGRACIÓN 193.5 CM

**CARACTERÍSTICAS**  
**Total No Frost**  
**Absolute control**  
**Multi Flow metálico**  
**Dynamic Fresh Zone**

**Mando para control de humedad**  
**Sublime Fresh Pro**  
**Sistema Push to Open**

**INTERIORES**  
**1** Cajón de verduras  
**4** Estantes en el frigorífico  
**3** Estantes ajustables en el frigorífico

**4** Balcones ajustables (pequeños)  
**2** Cajones en el congelador  
 Bandeja fácil acceso congelador

**ACCESORIOS**  
 Botellero flexible  
 Huevera

Maker's Pad  
 Estante plegable

Clase energética **E**  
 Consumo de energía anual:  
 222 kWh/annum\*  
 Nivel de ruido 34 dBA  
 Iluminación LED  
**Capacidad neta 280 L**

- 212 Frigorífico  
 - 68 Congelador

**ESTÉTICA**  
 Display digital  
 Estantes de vidrio  
 Estantes de madera

Columna Multiflow Inox  
 Instalación puerta deslizante

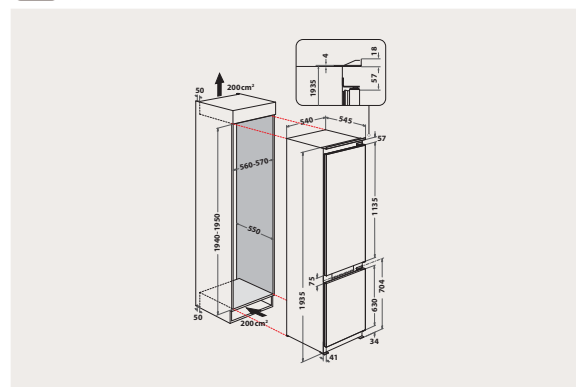

KC20 T632 S P 1.670,00 €



## VINOTECAS

*Perfecto, desde el viñedo hasta la copa.*

*El vino es el compañero perfecto de la buena comida. Una vinoteca para vinos de KitchenAid realza maravillosamente ambos, brindando el ambiente ideal para, incluso, tus añadas más delicadas.*





2 ZONAS DE TEMPERATURAS

CONTROL DE HUMEDAD

DISPLAY ELECTRÓNICO



ANTIHUELLAS  
FÁCIL LIMPIEZA



RANGO DE TEMPERATURA ENTRE 6°C  
Y 18°C



ILUMINACIÓN LED



INTERIORES DE MADERA



## *Funciones profesionales*

Las vinotecas de KitchenAid te permiten almacenar tus mejores vinos utilizando los mismos niveles de tecnología y experiencia que aprecias al almacenar, preparar y cocinar tu comida.

Un almacenamiento adecuado puede mantener o incluso mejorar la calidad de un vino. Con un diseño elegante y acabado en acero inoxidable que complementa cualquier

estilo de cocina, las vinotecas KitchenAid protegen tu vino con los más altos estándares profesionales.

Nuestras cavas para vinos aseguran que tus preciadas botellas se mantengan a la temperatura y humedad óptimas, proporcionadas por un excelente sistema de ventilación, y protegidas de las vibraciones, la luz solar y sus dañinos rayos UV.

## 2 ZONAS DE TEMPERATURA

Dos zonas de temperatura diferentes te permiten almacenar y enfriar diferentes tipos de vino a la temperatura ideal en la misma vinoteca.

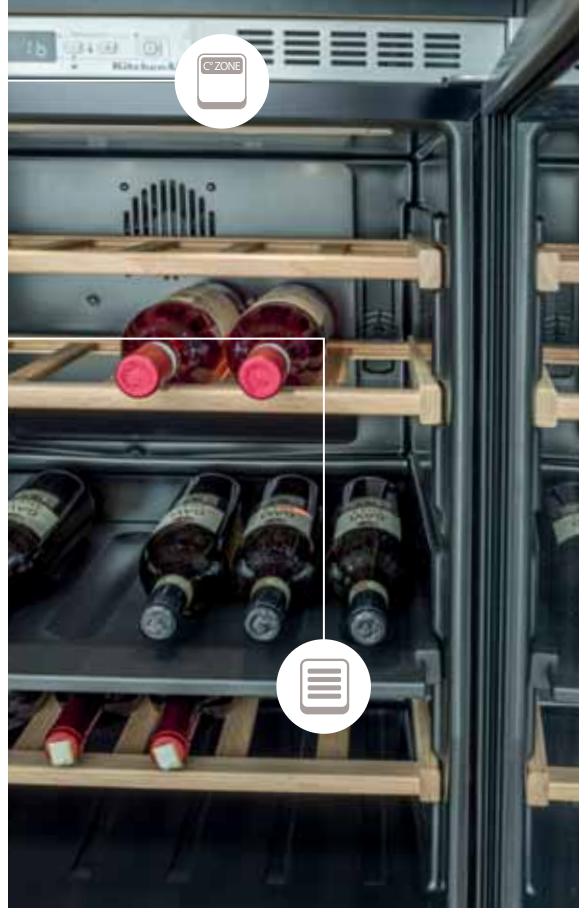

## INTERIORES DE MADERA

Cada bodega está equipada con estanterías de roble especialmente tratadas y hechas a mano por nuestros artesanos.

## VENTILACIÓN NATURAL

El aire filtrado circula continuamente alrededor de las botellas para evitar el crecimiento de moho y olores desagradables.

## PROTECCIÓN UV

La pantalla protege las botellas de la luz solar y sus rayos UV, que pueden dañar rápida e irreversiblemente tus vinos a través de la oxidación de los taninos.



## CONTROL DE HUMEDAD AUTOMÁTICO

Monitorea el nivel higrométrico para que la humedad se mantenga constante en el interior de la vinoteca, ideal para almacenar tus mejores añadas.

## SISTEMA ANTIVIBRACIÓN

El sistema antivibración minimiza cualquier movimiento, creando el entorno más seguro incluso para las botellas más delicadas.



Inox KitchenAid  
KCBWX 70600R0  
Inox KitchenAid  
KCBWX 70600L0

## VINOTECA 70 CM

### CARACTERÍSTICAS

**Control de humedad automático con sistema de auto-ajuste**

Antihuellas - Fácil limpieza

**Capacidad 36 botellas**

**2 Zonas de temperatura**

Rango de temperatura **6° a 18°C**

### INTERIORES

5 Estantes de Roble

Clase energética **G**

### ESTÉTICA

Display **electrónico**

Cristal de la puerta con protección rayos UV

Iluminación LED

Conexión eléctrica (W) 65

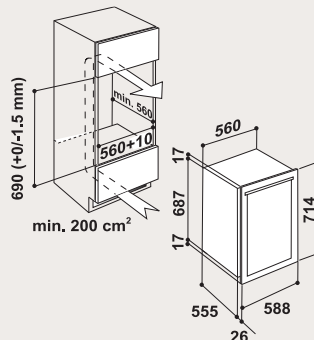

KCBWX 70600R0 2.250,00 € KCBWX 70600L0 2.250,00 €



## SHOCK FREEZER

*Congela los sabores a tiempo*



Ordinary slow freezing

**MACROCRISTALES DE HIELO**  
algunos nutrientes de los alimentos se pierden.



Función Shock freeze

**MACROCRISTALES DE HIELO**  
los alimentos conservan los nutrientes, sabor y textura.

El shock freezer es imprescindible para todos las personas apasionadas de la cocina. Te permite enfriar o congelar alimentos en pocos minutos, transformando el contenido de agua en microcristales sin alterar la estructura orgánica. De esta manera el alimento conserva sus nutrientes, sabor y firmeza.

El Shock Freezer está equipado con tres funciones profesionales:

### CONGELACIÓN FUERTE

Este ciclo reduce rápidamente la temperatura interior de los alimentos cocinados en el horno, llevándolos a +3°C en menos de 90 minutos. Esta función es perfecta para enfriar carnes, lasañas y sopas. Al final del ciclo de abatimiento, el shock freezer entra en modo almacenamiento

manteniendo una temperatura en el interior de la cámara entre +3°C y +4°C.

### CONGELACIÓN SUAVE

Este ciclo reduce gradualmente la temperatura interna de los alimentos cocinados en el horno, llevándola a +3°C en menos de 90 minutos. Este ciclo tiene la misma configuración que el ciclo "Fuerte", pero se recomienda para alimentos delicados como cremas y pasteles.

### CONGELACIÓN RÁPIDA

Este ciclo reduce rápidamente la temperatura interna de los alimentos a -18 °C en menos de 270 minutos.

El ciclo de congelación rápida se puede realizar en modo "tiempo" o modo "sonda interna". Al final del ciclo de congelación, el dispositivo entra en modo de almacenamiento manteniendo una temperatura interior a la cámara de -35°C.



Inox KitchenAid  
KCBSX 60600

### SHOCK FREEZER IIINTEGRACIÓN

#### CARACTERÍSTICAS

**Congelación "Fuerte"**  
**Congelación "Suave"**  
**Congelación rápida**  
**Enfriar bebidas**

#### FUNCIONES

Función Modo Tiempo  
Función Modo Temperatura  
Señal fin de ciclo

#### ACCESORIOS

Sonda de temperatura  
1 Estante

#### ESTÉTICA

Tocar Display blanco  
Antihuellas - Fácil limpieza

Volumen 41 L  
Potencia: 736 W

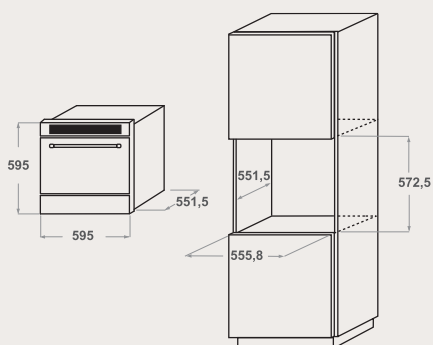

KCBSX 60600 3.990,00 €

**KitchenAid**

117

**KITCHENAID FRIGORÍFICO COMBINADO / VINOTECA**

	<b>COMBINADO DE 90CM</b> KCZCX 20901R 1 KCZCX 20901L 1	<b>VINOTECA DE ENCASTRE 60CM</b> KCZWX 20600R 1 KCZWX 20600L 1
<b>CARACTERÍSTICAS PRINCIPALES</b>		
Indicador de puerta abierta congelador/frigorífico	●	●
Alarma de temperatura/mal funcionamiento	●	●
<b>INFORMACIÓN TÉCNICA</b>		
Clase energética	F	F
Voltaje (V)	220-240	220-240
Frecuencia (Hz)	50	50
Bloqueo de controles	No	No
Sistema de iluminación	LED	LED
Número de sistemas de refrigeración independientes	2	2
Sistema de instalación de puertas	-	-
Tipo de bisagra	Especial - Total Flush - Derecha	Especial - Total Flush - Derecha
Termostato frigorífico/congelador	●	●
Período de almacenamiento en caso de corte de energía	18 h	18 h
Clasificación de estrellas	4	4
Rango de Temperatura °C	10°C - 43°C	10°C - 43°C
Clasificación de conexión (W)	367	240
Tipo de circuito interior de gas	R600a	R600a
Profundidad con puerta abierta 90 grados	1435	1135
De lado a pared con puerta abierta 90 grados	80 mm	80 mm
Ventilación del producto.	A través del zócalo de la cocina o debajo del aparato	A través del zócalo de la cocina o debajo del aparato
Pies ajustables	Sí, todos - 25 mm	Sí, todos - 25 mm
Número de rodillos ajustables	2	2
Frigorífico Capacidad bruta (L)	230	280
Sublime Fresh 0° Plus	113	-
Bodega Capacidad neta L	-	-
Capacidad del frigorífico (botellas)	-	46
Dimensión del producto (Al*An*P)	2050 x 899 x 600	2050 x 599 x 600
Dimensión del embalaje (Al*An*P)	2230 x 950 x 800	2230 x 650 x 800
Dimensión del nicho (Al*An*P)	2064/2075 x 900 x 605	2064/2075 x 900 x 605
Peso neto	200 kg	175 kg
Peso bruto	210 kg	190 kg

CARACTERÍSTICAS TÉCNICAS

COMBINADO DE ENCASTRE 90CM

KCVCX 20901R 1  
KCVCX 20901L 1

VINOTECA DE ENCASTRE 60CM

KCVWX 20600R 1  
KCVWX 20600L 1

CARACTERÍSTICAS PRINCIPALES		
Indicador de puerta abierta congelador/frigorífico	○	○
Alarma de temperatura/mal funcionamiento	○	○
INFORMACIÓN TÉCNICA		
Clase energética	F	F
Voltaje (V)	220-240	220-240
Frecuencia (Hz)	50	50
Bloqueo de controles	No	No
Sistema de iluminación	LED	LED
Número de sistemas de refrigeración independientes	2	2
Sistema de instalación de puertas	-	-
Tipo de bisagra	Especial - Total Flush - Izquierda	Especial - Total Flush - Izquierda
Termostato frigorífico/congelador	○	○
Período de almacenamiento en caso de corte de energía	18 h	18 h
Clasificación de estrellas	4	4
Rango de Temperatura °C	10°C - 43°C	10°C - 43°C
Clasificación de conexión (W)	367	367
Tipo de circuito interior de gas	R600a	R600a
Profundidad con puerta abierta 90 grados	1435	1135
De lado a pared con puerta abierta 90 grados	80 mm	80 mm
Ventilación del producto.	A través del zócalo de la cocina o debajo del aparato	A través del zócalo de la cocina o debajo del aparato
Pies ajustables	○, todos - 25 mm	○, todos - 25 mm
Número de rodillos ajustables	2	2
Frigorífico Capacidad bruta (L)	360	154
Sublime Fresh 0° Plus	-	-
Bodega Capacidad neta L	-	-
Capacidad del frigorífico (botellas)	-	46
Dimensión del producto (Al*An*P)	2050 x 899 x 600	2050 x 599 x 600
Dimensión del embalaje (Al*An*P)	2230 x 950 x 800	2230 x 650 x 800
Dimensión del nicho (Al*An*P)	2064/2075 x 900 x 605	2064/2075 x 900 x 605
Peso neto	205 kg	175 kg
Peso bruto	210 kg	195 kg

**COMBINADO CUATRO PUERTAS**  
KCQBX 18900 - KCQXX 18900

INFORMACIÓN TÉCNICA	
Tipo de tirador	Tirador Externo KitchenAid
Sistema de luces (RC)	Iluminación superior y lateral gradual
Sistema de iluminación (FC)	LED de 1 punto
Garantía	20 años en compresor inverter
Cantidad de la carga	30 unidades
Altura	1874
Profundidad	724 + 68.6 del tirador externo
Ancho	905
Solo profundidad de la puerta (mm)	114
Dimensiones del embalaje (Al*An*P)	1991 x 996 x 794
Peso bruto	176 kg
Peso neto	163 kg
Acabado de estantes	Inserción metálica
Estampación compartimientos	Metal insert
Bins hotstamp	○

CARACTERÍSTICAS TÉCNICAS

	SIDE BY SIDE KCBPX 18120 2	CONGELADOR MONO PUERTA KCBFS 18602 2	FRIGORÍFICO MONO PUERTA KCBNS 18602 2
<b>CARACTERÍSTICAS PRINCIPALES</b>			
Indicador de listeria	No	●	●
Modo vacaciones	●	No	●
Alarma de puerta abierta (acústica no visual)	●	●	No
<b>INFORMACIÓN TÉCNICA</b>			
Clase energética	E	E	D
Voltaje (V)	220-240	220-240	220-240
Frecuencia (Hz)	50	50	50
Consumo energético (kWh)	118 kWh/año / 240kWh/año	237 kWh/año	77 kWh/año
Sistema de instalación de puertas	Montaje fijo	Deslizante	Deslizante
Bisagras reversibles	●	●	●
Tiempo de subida de temperatura (congelador)	23 h	23 h	0 h
Capacidad de congelación (kg/24h)	22	22	-
Clasificación de estrellas	4 Automático	4	Automático
Temperatura ambiente máxima °C	43°	43°	43°
Temperatura ambiente mínima °C	10°	10°	10°
Tipo de conexión	Schuko	Schuko	Schuko
Clasificación de conexión (W)	130	130	130
Tipo de circuito interior de gas	R600a	R600a	R600a
Capacidad neta del frigorífico	359 L	-	318 L
Capacidad bruta del frigorífico	-	-	311 L
Capacidad neta del congelador	257	203 L	-
Capacidad bruta del congelador	-	241 L	-
Pies ajustables	No	No	No
Dimensión del producto (Al*An*P)	1875 x 595 x 630	1770 x 557 x 545	1770 x 557 x 545
Dimensión del embalaje (Al*An*P)	Información no disponible	1840 x 596 x 608	1840 x 596 x 608
Peso neto	Información no disponible	58 kg	51 kg
Peso bruto	Información no disponible	60 kg	53 kg

**KITCHENAID FRIGORÍFICO COMBINADO**

	COMBINADO 70 CM KCBDR 20701 2 P	COMBINADO KC20 T632 S P
<b>INFORMACIÓN TÉCNICA</b>		
Clase energética	E	E
Consumo energético (kWh)	248 kWh/año	222 kWh/año
Tipo de conexión	Shuko	Shuko
Tecnología No Frost	No	Total No Frost
Absolute control	○	○
Multiflow de metal	No	○
Dynamic Fresh Zone	No	○
Perillas de control de humedad	No	○
Sublime Fresh Pro	No	○
Sistema de aire	No	Multiflow
Enfriamiento Rápido	○	○
Congelación Rápida	○	○
Cajones para verduras	1	1
Estantes en la nevera	4	4
Estantes regulables en la nevera.	3	3
Semibalcones regulables	4	4
Cajones del congelador	3	3
3er cajón frigorífico		○
Botellero flexible	No	No
Capacidad bruta total	-	280 L
Capacidad neta total	400 L	280 L
Capacidad neta del frigorífico	299 L	212 L
Capacidad neta del congelador	101 L	68 L
Capacidad neta convertible	N/A	N/A
Ruido	35 dB(A)	34 dB(A)
Capacidad de congelación	7 kg	7 kg
Material (Puertas)	Acero	Acero
Color (Puertas)	Blanco	Blanco
Sistema de luces (RC)	LED	LED de 3 puntos
Sistema de iluminación (FC)	-	LED de 1 punto
Altura	1935	1935
Profundidad	545	545
Ancho	690	540
Dimensiones del embalaje (Al*An*P)	2014*580*732	2000*580*608
Peso bruto	78 kg	70 kg
Peso neto	74 kg	68 kg

CARACTERÍSTICAS TÉCNICAS

**VINOTECA 70 CM**  
KCBWX 70600R0  
KCBWX 70600L0

CARACTERÍSTICAS PRINCIPALES	
Material de la puerta	Vidrio de Protección de Rayos UV
INFORMACIÓN TÉCNICA	
Clase energética	G
Sistema de instalación de puertas	Montaje fijo
Clasificación de conexión (W)	65 W
Voltaje (V)	220-240
Frecuencia (Hz)	50
Nivel de ruido (dBA) re 1 pW	42
Tipo de circuito interior de gas	R600a
Pies ajustables	No
Capacidad bruta (L)	101
Capacidad neta (L)	83
Dimensión del producto (Al*An*P)	714 x 560 x 555
Dimensión del paquete (Al*An*P)	785 x 670 x 715
Dimensión del nicho (Al*An*P)	690 x 561 x 560
Peso neto (kg)	39,5
Peso bruto (kg)	44

**SHOCK FREEZER**  
KCBSX 60600

CAVIDAD	
Número de bastidores de alambre	1
Clase energética	N
Tipo de gas	R404a
Absorción (A)	3,4
Volumen (L)	41
Dimensión del producto (Al*An*P)	595 x 595 x 515
Dimensión del paquete (Al*An*P)	730 x 670 x 680
Dimensión máximo de nicho (Al*An*P)	575 x 560 x 560
Peso neto (kg)	56
Peso bruto (kg)	60

FRÍO





# LAVAVAJILLAS

---

## *Deja que brille*

*Listos para hacer frente a cualquier carga, los lavavajillas KitchenAid hacen el trabajo de forma rápida, silenciosa y eficiente, limpiando tu delicada porcelana y cristalería con el respeto y el cuidado que se merecen.*





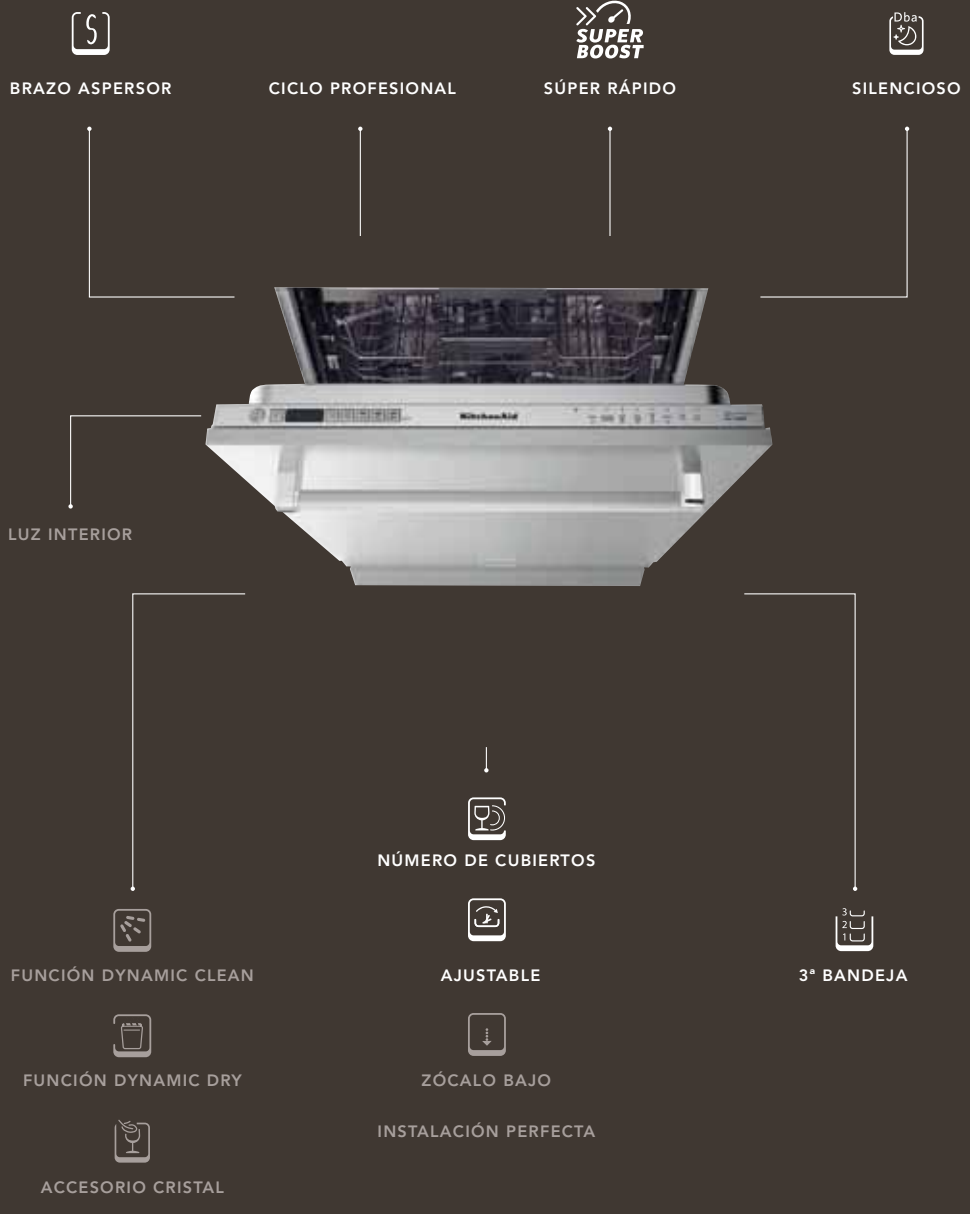

LAVAVAJILLAS

LAVAVAJILLAS



## *Tranquilamente poderoso*

*Resultados profesionales en menos de 2,5 horas.*

Inspirados en las cocinas profesionales, nuestros lavavajillas vienen con variedad de funciones innovadoras y programas avanzados para garantizar un rendimiento brillante en todo momento.



## AJUSTE PERFECTO Y FÁCIL INSTALACIÓN

Los soportes colocados en las paredes laterales permiten una regulación precisa durante la instalación para un ajuste perfecto, mientras que las patas traseras ajustables permiten una regulación de altura rápida y eficaz. Sus bisagras deslizantes permite una instalación perfectamente enrasada.



## INTERIORES Y ASPERORES EN ACERO INOXIDABLE

Los interiores de acero inoxidable y los brazos aspersores garantizan un lavavajillas confiable y resistente que resiste el paso del tiempo. Los potentes chorros de agua brindan resultados excelentes y de alto rendimiento por lo que ya no necesitas remojar o enjuagar los platos, ahorrando agua y tiempo.



## INTERFAZ INTUITIVA

La pantalla intuitiva proporciona información sobre los ciclos y fases de lavado y visualización clara sobre la duración y las opciones seleccionadas.

## NUEVA ILUMINACIÓN Y ACCESORIOS

Nuestros lavavajillas ahora cuentan con un interior avanzado con Iluminación LED para una mayor visibilidad y están equipados con una luz que ilumina el suelo en la parte delantera del lavavajillas para indicar que el programa se está ejecutando. Un nuevo accesorio de cristalería integrado garantiza que sus copas se laven de forma segura y salgan relucientes.





### AIR PRODRY

El mejor rendimiento de secado con un 15 % menos de consumo de energía\*.

Al final del ciclo, el lavavajillas se abre automáticamente y con un suave movimiento unos centímetros, permitiendo que el flujo de aire natural seque la vajilla de la manera más natural para obtener los mejores resultados de secado, incluso sobre plástico.

### DYNAMIC CLEAN PRO

Con inyectores de alta presión, esta tecnología ofrece resultados profesionales, eliminando incluso la suciedad más resistente. Los inyectores traseros le permiten colocar ollas y sartenes en posición vertical, dejando más espacio para sus platos con un rendimiento sin concesiones.

### OPCIÓN SÚPER BOOST

La opción boost acorta los ciclos de lavado hasta en un 67 %, garantizando un rendimiento profesional.

### ILUMINACIÓN INTERNA LED

Iluminación LED interior para una mayor visibilidad.



### SILENCIOSOS

El desempeño profesional también puede ser silencioso. Con solo 41 dB, puede encender el lavavajillas y olvidarlo.

### ZÓCALO BAJO

Con una instalación fácil y ultradinámica, este tipo de lavavajillas es ideal para la cocina moderna de hoy. Con una altura de zócalo baja (hasta 2 cm), está en sintonía con las últimas tendencias en diseño de interiores.

130 \*Basado en el rendimiento de secado promedio y el consumo de energía respectivo del lavavajillas de encastre KitchenAid con 2 cestos, Dynamic Sensor y Air ProDry en una carga combinada



### CICLO PROFESIONAL

Ofrece resultados de limpieza sobresalientes y niveles de higiene sin igual eliminando el 99,99 % de las bacterias en menos de 2,5 horas, perfecto para tablas de cortar.

### ILUMINACIÓN FIN DE CICLO

Una luz ilumina el suelo en la parte delantera para que sepas que el programa se está ejecutando o si ha terminado.

### VARILLAS AJUSTABLES

Las varillas de acero inoxidable en el segundo estante brindan opciones dinámicas y flexibles al cargar el lavavajillas. Cuando sea necesario, también pueden soportar tazas y vasos pequeños, o doblarse para dejar espacio para vasos de tamaño estándar.

### ESPACIO PARA UTENSILIOS LARGOS

La tercera bandeja tiene un área de lavado para utensilios de cocina grandes. Ya no tendrás que preocuparte por cómo colocar tus cucharones, cucharas o espátulas en el lavavajillas, KitchenAid ha diseñado una solución fácil de usar solo para ti.

### ACCESORIO PARA COPAS

Un accesorio imprescindible, el portavasos garantiza que sus copas con pie salgan relucientes. El accesorio de cristalería está especialmente diseñado para contener hasta seis copas de vino.





KIF 5041 PLETGS

**LAVAVAJILLAS INTEGRACIÓN 60 CM**

**CARACTERÍSTICAS**

**Air ProDry**  
**Dynamic Clean Pro**  
**Dynamic Sensor**  
 Inicio Diferido 24h  
**MultiZone**

**Bisagra deslizante (20mm)**  
 Luz fin de ciclo  
 Accesorio copas incluido en el cesto

**CICLOS DE LAVADO**

**11 Ciclos de lavado:**

- Eco 50°C
- Dynamic Sensor
- **Profesional**
- Mixto
- Lavado y Secado Rápido

- Cristal / Delicado
- Rápido
- Silencioso
- Higiene
- Pre-lavado frío
- Ciclo Autolimpieza

**ACCESORIOS**

C Clase energética

**ESTÉTICA**

Display LCD

**3ª Bandeja flexible**  
**14 Cubiertos**

Luz interior **4 LED**  
 Luz proyectada al suelo  
 Nivel de ruido **41 dBA**  
 Consumo de agua: **9,50 L**

**Consumo electricidad kWh en programa ECO: 0,746 kWh**



K8I HF58 TUSC

**LAVAVAJILLAS INTEGRACIÓN 60 CM**

**CARACTERÍSTICAS**

**Air ProDry**  
**Dynamic Clean Pro**  
**Dynamic Sensor**  
 Inicio Diferido 24h

**MultiZone**  
 Bisagra deslizante (20mm)  
 Luz fin de ciclo

**CICLOS DE LAVADO**

**8 Washing Cycles:**

- Eco 50°C
- Dynamic Sensor
- **Profesional**
- Mixto
- Lavado y Secado Rápido

- Cristal / Delicado
- Rápido
- Silencioso
- Higiene

**ACCESORIOS**

Cesto para cubiertos

B Clase energética

**ESTÉTICA**

Display Digital Táctil

**3ª Bandeja flexible**  
**14 Cubiertos**

Luz interior **2 LED**  
 Luz proyectada al suelo  
 Nivel de ruido **38 dBA**  
 Consumo de agua: **9,50 L**

**Consumo electricidad kWh en programa ECO: 0,64 kWh\***

\*Disponible a partir de abril 2023.

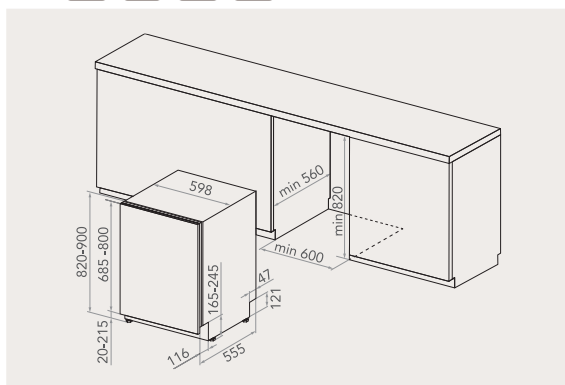

KIF 5041 PLETGS 1.340,00 €

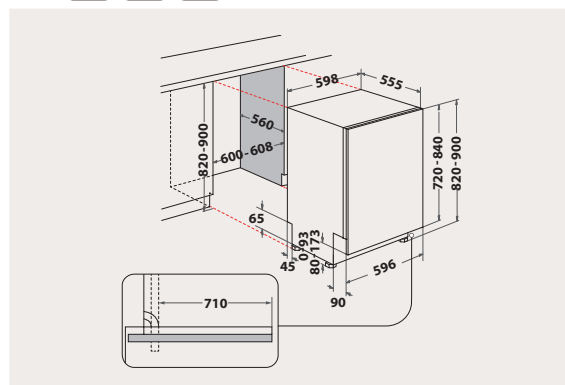

K8I HF58 TUSC PRECIO NO DISPONIBLE



KIO 3T133 PE

### LAVAVAJILLAS INTEGRACIÓN 60 CM

#### CARACTERÍSTICAS

**Dynamic Clean Pro Boost (hasta 50%)**  
**Dynamic Sensor**  
**Air ProDry**

Inicio Diferido 24h

#### MultiZone

Luz fin de ciclo  
 Accesorio copas incluido en el cesto

#### CICLOS DE LAVADO

##### 8 Washing Cycles:

- Normal 50°C
- Eco 50°C
- Rápido 30 min.
- Cristal 45°C / Delicados

- Pre-lavado frío
- Higiene
- Dynamic Sensor 40°-70°C
- **Profesional**

#### ACCESORIOS

Cesto para cubiertos

D Clase energética

#### ESTÉTICA

**DIGIT+buttons**

2 cestos

14 Cubiertos

Luz proyectada al suelo

Nivel de ruido **41 dBA**

Consumo de agua: **9 L**

Consumo electricidad

kWh en programa ECO: **0,93 kWh**

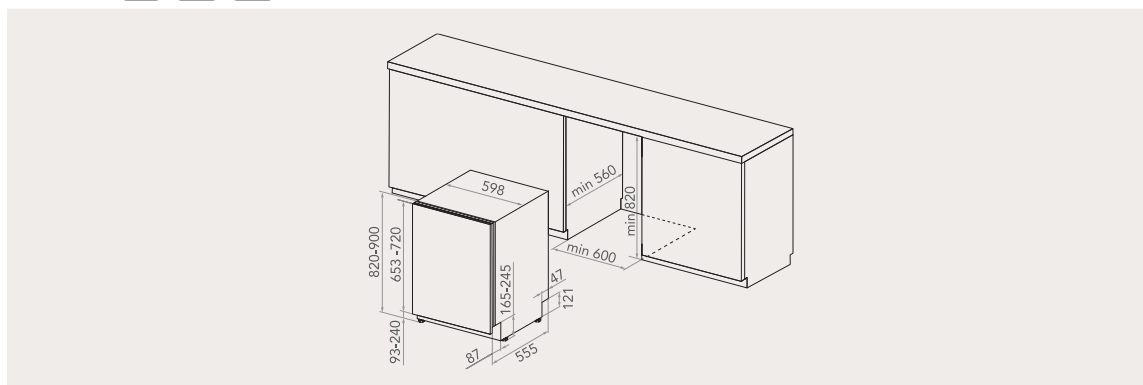

KIO 3T133 PE 1.090,00 €

**KitchenAid**

## LAVAVAJILLAS INTEGRACIÓN 60 CM

KIF 5041 PLETGS

INFORMACIÓN TÉCNICA	
Sistema de secado	Air ProDry
Sistema de limpieza	Dynamic Clean Pro
Clase energética	C
Consumo de agua L / consumo eléctrico kWh en el programa ECO por ciclo de lavado.	9.5/0.746
Nivel de ruido (dBA)	41
Voltaje (V) / Frecuencia (Hz)	220-240/50
Electricidad	10/13
Enchufe / conexión	Schuko/UK
CONFIGURACIÓN CESTOS	
Capacidad (nº cubiertos)	14
TERCERA BANDEJA	
Tipo de bandeja	Flexible
Carril	●
Tirador	Metalico
Material bandeja	plástico
CESTO SUPERIOR	
Regulador de la cesta superior	Lift Up Varillas plegables
Tirador	Metálico con logo KA
Aspersor	●
CESTO INFERIOR	
Tirador	Metálico con logo KA
Varillas plegables	Totalmente plegables con soporte para sartenes
Cesto de cubiertos	-
Material del cesto	revestido en acero
Aspersor	cubierto en Inox
Guías	ruedas
Medidas de producto AXAXF mm	820 x 598 x 555
Máx. Medidas de encastre AXAXF mm	900 x 600 x 560
Mín. Medidas de encastre AXAXF mm	820 x 600 x 560
Bisagras	Deslizantes
Instalación en columna	●

**LAVAVAJILLAS INTEGRACIÓN 60 CM**  
K8I HF58 TUSC

**LAVAVAJILLAS INTEGRACIÓN 60 CM**  
KIO 3T133 PE

Air ProDry	Air ProDry
Dynamic Clean Pro	Dynamic Clean Pro
B	D
9.5/0.64	9/0,93
38	43
220-240/50	220-240/50
10/13	10/13
Schuko/UK	Schuko/UK
3 cestos	2 cestos
14	14
Flexible	-
○	-
Metalico	-
plástico	-
Lift Up Varillas plegables	Lift Up Varillas plegables
Metálico con logo KA	Metálico con logo KA
○	○
Metálico con logo KA	Metálico con logo KA
Totalmente plegables con soporte para sartenes	-
○	○
revestido en acero	revestido en acero
cubierto en Inox	cubierto en inox
ruedas	ruedas
820 x 598 x 555	820 x 598 x 555
900 x 600 x 560	900 x 600 x 560
820 x 600 x 560	820 x 600 x 560
Deslizantes	Estándar
○	-



## GARANTÍA & CUSTOMER SERVICE

*KitchenAid entiende que ser un fabricante apasionado significa disfrutar de la cocina, amando el espacio, y confiando solo en los mejores para hacerlo un momento único. Es por eso que, en KitchenAid ofrecemos a nuestros clientes no solo un gran rendimiento, sino un servicio profesional de la más alta calidad que responde a todas tus consultas y satisface todas tus necesidades. Es una promesa y un hecho.*

### ATENCIÓN AL CLIENTE

Teléfonos de contacto:  
902 203 205 / 932958680  
<http://kitchenaidservice.es/>

# 6

## Años de garantía

CREEMOS EN LA CALIDAD DE NUESTROS PRODUCTOS Y QUEREMOS COMPARTIR ESTA CREENCIA CON NUESTROS CLIENTES Y SOCIOS. ES POR ESO QUE NUESTROS ELECTRODOMÉSTICOS TIENEN UNA GARANTÍA TOTAL DE 6 AÑOS\*.

1<sup>a</sup>

*Visita*

DENTRO DE 48 HORAS

SEGUIMIENTO

*360°*

MONITORIZACIÓN  
CONTINUA DE LA  
REPARACIÓN Y  
LLAMADA DE  
CORTESÍA AL CLIENTE.

CONTACTO

*Exclusivo*

TELÉFONO VIP Y PÁGINA WEB EXCLUSIVA  
24/7 PARA NUESTROS CLIENTES.

SOPORTE

*Técnico*

PARA ASEGURARTE QUE DISFRUTAS  
DE LA MEJOR CALIDAD Y  
RENDIMIENTO PROFESIONAL,  
KITCHENAID TE OFRECE UN RÁPIDO Y  
EFICIENTE SERVICIO DE POSTVENTA:  
NUESTRO EQUIPO ESTÁ LISTO PARA  
ASISTIRTE CON TODO EL SOPORTE  
TÉCNICO QUE PUEDES NECESITAR.



